



Ultra Marine
Leader in innovation

Premium Ultra Safe Anchor



Wenn Design auf Technik trifft



Unsere Mission

Jeder wurde mit einem Traum geboren...

Wir möchten Sie zu Ihrem Traum zurückbringen! Der Traum von Freiheit und Unabhängigkeit. Der Traum, in Ihrer Lieblingsbucht mit Blick auf einen Sonnenuntergang fernab vom Alltagsstress zu liegen, Der Traum, aus dem heraus Sie einmal ein Boot gekauft haben!

Leider hat sich dieser Traum für viele nicht erfüllt. Sie haben herausgefunden, dass das Anker nicht immer so einfach und sicher ist, wie Sie dachten. Sie haben erkannt, dass Sie sich vor Anker nicht sicher fühlen. Besonders über Nacht. Sie finden einfach keinen Frieden. Die meisten Ihrer Bootsfreunde haben dieselbe Erfahrung, **also akzeptieren Sie es als allgemeine Tatsache. „Anker ist nicht sicher!“** Sie können sich nicht ganz auf Ihren Anker verlassen. Schließlich verbringen Sie viel mehr Zeit in engen Plätzen in überfüllten Jachthäfen, die sich wie Parkplätze eines Einkaufszentrums anfühlen...

Nicht realisierend, dass es eine Lösung gibt. **Es gibt eine Möglichkeit wieder Vertrauen in das Anker zu gewinnen.** Die einzige Lösung ist die Verwendung des richtigen Ankers. Ein Anker, der die Art und Weise, wie wir das Anker betrachten, verändern soll. Ein Anker, der es Ihnen letztendlich ermöglicht, sich wohl und sicher zu fühlen...

Lassen Sie sich wieder von Ihrem Traum leiten...



Die Geschichte

Wir sind auf derselben Wellenlinie!

Das Meer und die Boote sind unser Leben und unsere Leidenschaft. Wir lieben sie so sehr wie Sie, und deshalb verstehen wir Ihre Träume und Wünsche, weil wir die Welt durch die gleichen Augen sehen. Darum können wir Ihnen das Beste bieten - um Abenteuer zu erleben und Ihre Träume wahr werden zu lassen - an Bord eines Bootes mit dem höchsten Komfort, Zufriedenheit und Sicherheit.



Seit über 30 Jahren bin ich im Marine Bereich tätig. In dieser Zeit habe ich fast alle Positionen durchlaufen, die mit dieser Leidenschaft zu tun haben – Ich war und bin immer noch Eigner einer Yacht und als solcher auch Kunde und Verkäufer, aber vor allem bin ich ein Fan aller Boote und der Seefahrt. Meine Leidenschaft hat mir auch geschäftlich großen Erfolg gebracht. Ich habe mehr als 700 Boote verkauft und mir meinen Namen auf den Markt verdient.

In 2013 habe ich die Familie Yucel kennen gelernt und Ihre einmaligen Produkte entdeckt. Das Familienunternehmen entwickelt und produziert revolutionäre Anker und Anker Zubehörteile. Diese Produkte haben mich einfach fasziniert. Als ich erkannte wie grossartig diese Produkte sind, habe ich mich dazu entschlossen diese auch anderen Eignern anzubieten. In 2014 wurde ich dann zum exklusiven Anbieter in Europa.

Unter den Marken Namen Ultra Marine, bieten wir nun auf Basis von original Patenten, Produkte an, die eine wahre Revolution in Sachen Ankern hervorgebracht haben.



Radek Masin, CEO
Ultra Marine Europe team

UltraMarine

Anker

Sie erhalten Qualität
und Design – ohne
Kompromisse



Sehen Sie sich die selbsterklärenden Videos auf unserer Website an: www.ultramarine-anchors.com

Sparen Sie nicht beim Kauf von Anker-Ausrüstung aus niedriger Qualität!

Handgefertigt aus 316L und 318NL Duplex (Schaft) Edelstahl und handpoliert. Die Ultra Marine Anker verfügen über eine genaue Gewichtsverteilung, die nicht nur für die Ausrichtung des Ankers wichtig ist, sondern auch für das Aufholen des Ankers an Bord. Sie können jeden Ultra Marine Anker umdrehen und er dreht sich sofort wieder in die richtige Position. Eine solche Leistung wurde Dank der unten beschriebenen innovativen und patentierten Funktionen erreicht die unten abgebildet sind. Jeder Anker ist aufgrund der flachen Schwefel- fläche an der Unterseite leicht hochziehbar.

Ultra Marine Anker sind für alle Schiffstypen geeignet und können auf der Bugrolle sicher platziert werden. Die Anker-Standardgrößen liegen im Bereich von 5 kg bis 360 kg (größere Anker auf Anfrage). Ultra Anker werden durch Fachingenieure und mit den besten Materialien Europas hergestellt. Jeder Ultra Anker wird mit einer lebenslangen Garantie ausgeliefert, die sich auf Herstellungsfehler unter normalen Bedingungen und Nutzung bezieht.

VERSTÄRKTES AUGE

Selbst unter extremen Belastungen wird sich der am Schaft verstärkte Ring nicht verbiegen, brechen oder versagen

316L EDELSTAHLKONSTRUKTION

Der Ultra Marine Anchor hat eine einteilige Konstruktion und keine Öffnungen oder Vertiefungen, um Schlamm, Felsen oder Unkraut einzufangen. Der glänzende 316L und 318LN Duplex Edelstahl ist nicht nur schön, sondern es lässt sich zudem leicht reinigen und polieren. Ein Ultra Marine Anchor bleibt viele Jahre lang korrosionsfrei, ohne die Notwendigkeit, ihn erneut zu galvanisieren.





HOHLRAUMTEIL

Das Hohlraumteil und der damit erhöhte Auftrieb legt den Schwerpunkt tiefer in den Körper des Ankers und näher an die scharfe Spitze. Ultra Marine Anchors treffen immer mit der richtigen Seite nach oben und in Angriffsposition auf dem Meeresboden auf.

Just drop it!

VERHINDERT DAS ERFASSEN DER KETTE

Das intelligente „Non Chain-Foul Bar“ Design gewährleistet, dass sich die Kette überhaupt nicht um den Schaft wickeln kann. Zudem wird der Anker auf der Winde am Bug sichergestellt.

LEBENS-LANGE GARANTIE

ABGEFLACHTE UNTERSEITE

Sobald Sie den Anker aus dem Meeresboden zu hieven beginnen, dreht er sich selbst auf einer ebenen Strecke und löst sich.

OBERE HALTEBASIS

Die konkave Basis/das Bein hat das Aussehen einer Schaufel und hält durch eine größere Fläche stärker im Vergleich zum konventionellen Ankerstil.

ABGERUNDETE SPITZE

Die nach unten gerichtete, rückwärtsgebogene Spitze mit Innenverstärkung sorgt dafür, dass Ultra Marine Anchors den richtigen Griff haben und ohne Abhängigkeit vom Gewicht der Kette den Boden durchdringen.

SPITZE, DIE ABRIEB VERHINDERT

Sie ist separat im unteren Teil angebracht. Dies verhindert das Überdehnen und ermöglicht die sofortige Bedienung, wenn sich der Anker bewegt.

SEITENFLÄCHEN DES ANKERS

Die Seitenflächen halten den Anker auf dem Untergrund und ermöglichen bei wechselnder Windrichtung oder wechselnden Gezeiten ein schnelles und stärkeres Eingraben. Sie stabilisieren den Anker zudem horizontal, wenn er in den Meeresboden eindringt.

MIT BLEI GEFÜLLTE SPITZE

Das Blei, das in die Ankerspitze eingelegt ist, ermöglicht die optimale Aufteilung des Gewichtes und stellt sicher, dass der Anker ungünstige Bodenbedingungen durchdringt.

**Vermeiden Sie Riskosituationen!
Unser Schwenkgelenk hat alles
im Griff!**



Ultra Marine

Flip Swivel

Das Schwenkgelenk
bietet einzigartige
Design-Merkmale.

Das Ultra Marine Flip Swivel stellt ein unikates Fabrikat dar, das die Ankerkette ohne zusätzliche Halterungen mit dem Anker verbindet. Es wurde aus hochglanzpoliertem Edelstahl 316 hergestellt und so konstruiert, dass es den richtigen Lauf und das Einrollen des Ankers garantiert. Das Ultra Marine Flip Swivel ist extrem stark und dünn und erfordert keine Verriegelungsstifte oder Sicherheitsclips. Die Zugfestigkeit des Schwenkgelenks ist in der Regel höher als die der verbundenen Kette und ermöglicht eine Bewegung von 30 Grad in der Schwenkachse, mit einer vollen Umdrehung von 360 Grad.

Das Ultra Marine Flip Swivel hat einen einzigartigen Schwenkkopf, der eine richtige Positionierung des Ankers während des Aufrollens gewährleistet. Seine Fähigkeit, sich um 360 Grad um die eigene Achse zu drehen, ermöglicht eine einfachere Handhabung, und ein wesentlich effizienteres und sichereres Hieven und Einrollen des Ankers. Sechskant-Sicherungsschrauben verhindern die Notwendigkeit zusätzlicher Madenschrauben, um die Schwenkachsen zu sichern.



Sehen Sie sich die selbsterklärenden Videos auf unserer Website an: www.ultramarine-anchors.com

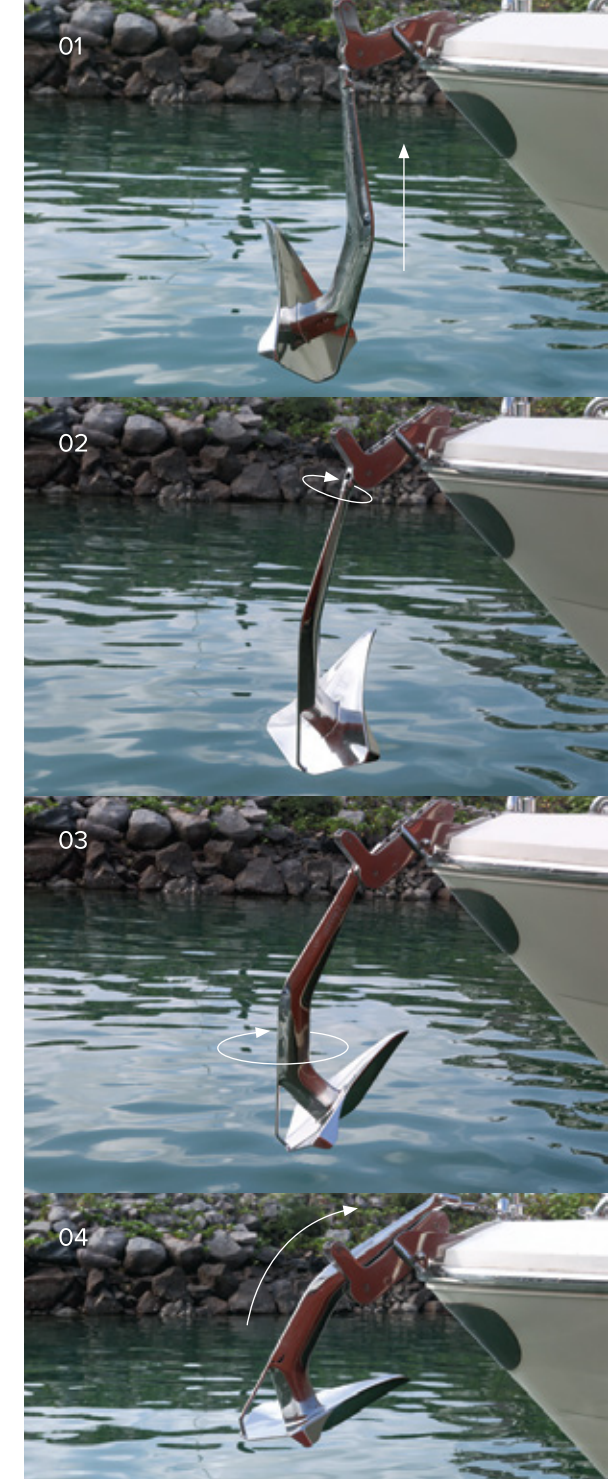

Sobald der Anker bei der Aufwicklung in eine nicht korrekte Position gerät, (1) dreht das Ultra Marine Flip Swivel ihn immer in die richtige Position (2-3) und der Anker kann sicher über die Ankerführung aufgewickelt werden (4).

HINTERE BRÜCKE

Die hintere Brücke erlaubt es dem Anker Schaft sich zu drehen.

ABGERUNDETE ECKEN

Vermeiden mögliche Sachschäden beim Kontakt mit Oberflächen.

SCHWENKGELENK

Beim Einrollen kommt der Anker mit der Oberseite immer nach oben, und der Mechanismus hilft, den Anker richtig zu verstauen.

Kleines Teil,
große Wirkung!

TEFLON* O-RING

Unser innerer Teflon* O-Ring beugt die Metallabreibung vor, die normalerweise unter Last vorkommt. Er bietet einen niedrigen Widerstand und eine gleichmäßige Bewegung in Rotation.

SPEZIFIKATIONENEN

Die Schwengkettengröße und Bruchfestigkeit sind auf der Rückseite des Schwenkgelenks gekennzeichnet.

KUGELGELENK DESIGN

Das Kugelgelenk-Design ermöglicht maximale Bewegung mit maximaler Stärke. Das Ultra Marine Flip Swivel wurde für Vollbelastung aus allen Richtungen entwickelt. Das lose Kugelrollen-Design sorgt zudem dafür, dass sich das Gelenk selbst reinigt und damit nie mit Sediment verstopft ist.

Standard
3-Jahre-Garantie.



OFFENE KEHLE

Die Öffnung entspricht der richtigen Größe der Kette und des Schwenkgelenks und der Drehkopf ist aus einem Stück gefertigt – kein Abguss.

SECHSKANTSCHRAUBEN

Die Feststell- und Sicherungsschraube, die sich nicht selbstständig lösen kann



Ultimate Chain

by cromox®

Qualitätskette mit den besten Eigenschaften für den Gebrauch in Küstennähe

Neben Ultra-Marine-Produkten bieten wir auch in Deutschland produzierte Edelstahlketten aus bestem Edelstahl an. Erhältliche Größen gibt es von 6 mm bis 13 mm und in ISO oder DIN-Norm. Sie können auch aus Edelstahl der Güteklasse 60 (AISI 316 L), der Güteklasse 60 PLUS (AISI 318 LN Duplex) und der Güteklasse 60 PLUS (Superduplex A182 F61) wählen. Alle Ketten sind getestet, kalibriert und poliert. Edelstahlketten helfen dabei, unsere Ultra Anker und Wirbel am besten zusammenzubringen, und eine Edelstahlkette hilft Ihnen, Ihre Kette in ihrem Ankerkasten sicher zu lagern, in der Zukunft ist keine erneute Galvanisierung erforderlich.

Auszug aus "Nautictest" von Paul Wirkus, September 2013 "Die stärkste Ankerkette der Welt!"



Unser Boot mit all Ihrer teuren Ausrüstung und die Zeit, die wir in die Verbesserungen in den letzten 10 Jahre investiert haben, hängt an der Ankerkette. In 10 Jahren Erfahrung kann ich definitiv sagen: „Einer, der versucht, an seiner Ankerkette zu knausern, der spart am falschen Ende.“ Wir entschieden uns für die EdelstahlAnkerkette, weil sie einfach die zuverlässigste Kette ist, die es gibt.



MATERIAL

Edelstahl AISI 316L (niedriger Carbon Gehalt) oder 318LN (Duplex), speziell ausgewählt wegen der exzellenten chemischen und mechanischen Fähigkeiten

FUNKTIONALITÄT

Qualitativ hohe Schweißarbeit. Die Elemente bewegen sich frei, was ein ruhiges Laufen der Windlass begünstigt. Selbst aufräumend im Ankerkasten.

BESTÄNDIGKEIT

Höchste Korrosionsbeständigkeit

ZERTIFIZIERTE SICHERHEIT

Höchste Bruchlast auf dem Markt. Resistent gegen starke Stürme und lässt Sie schlafen.

SPEZIFIKATIONEN

Deutschlands unbestrittene beste Kette. Kalibriert und getestet. Hochglanzpoliert für eine atemberaubende Präsentation.

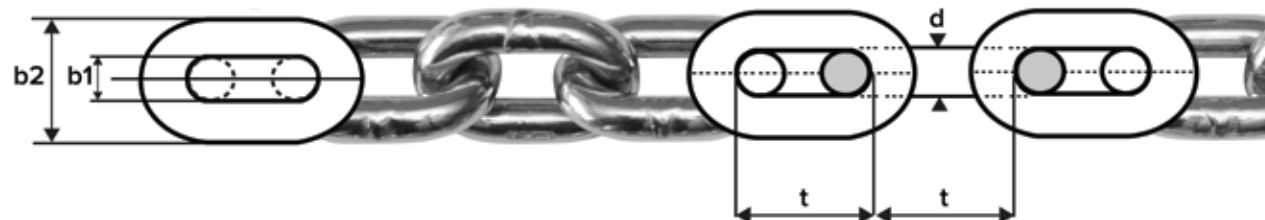

Anchor Ring

Vereint zwei
einzigartige
Funktionen.

Er wurde entwickelt, um das Gewicht einer Kette oder eines Seils (Kellet) zu ersetzen. Wenn Sie in einem begrenzten Bereich ankern (viel frequenter Ankerplatz oder eingeschränkter Liegeplatz), erhöht der Ultra Marine Anchor Ring die Sicherheit durch zusätzliches Gewicht auf das Verankerungssystem. Durch das zusätzliche Gewicht auf der Kette reduziert der Ultra Marine Anchor Ring den Gefäßschwenkbereich und fungiert wie ein Stoßdämpfer, wobei der Komfort am Anker durch Reduzierung der Bootsbewegung verbessert wird.

Der Ultra Marine Anchor Ring ist auch ein wichtiges Werkzeug zum Einholen des Ankers. Dies ist besonders relevant in Bedingungen, wo es nicht möglich oder empfohlen ist, ins Wasser zu gehen (wie kaltes Wasser, rauer Seegang oder gefährliche Meerestiere). Sollte sich der Anker unglücklicherweise am Boden verfangen, unterstützt Sie der Ultra Marine Anchor Ring dabei, ihn wieder einzuholen.

Ihr neues Gerät zum Anker-Einholen!

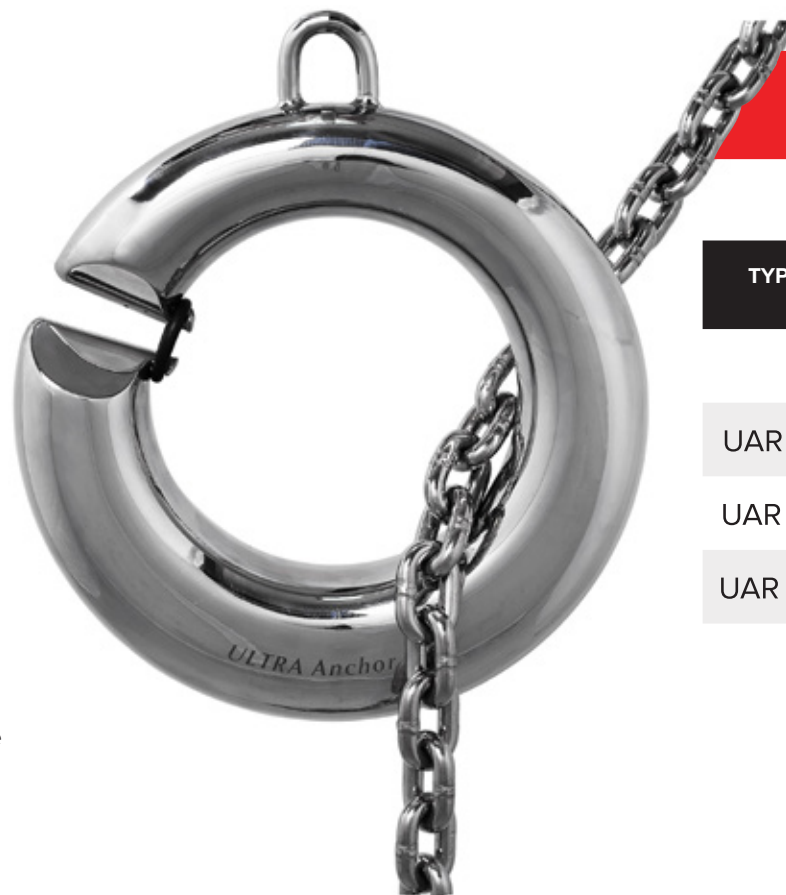

| TYP# | EINSETZBARER ANKER | EINSETZBARE KETTE | INNERER/ÄUßERER DURCHMESSER | GEWICHT |
|--------|--------------------|-------------------|-----------------------------|---------|
| | min-max | | mm | kg |
| UAR 27 | 5-27 | Ø6-Ø10 | 138×220 | 8,20 |
| UAR 45 | 16-45 | Ø8-Ø13 | 164×262 | 11,00 |
| UAR 80 | 27-80 | Ø10-Ø16 | 198×310 | 14,50 |



8.2 kg

11 kg

14.5 kg

NOTFALL ANKER BERGUNG

Der Ultra Anchor Ring wird als Wiederhol-Werkzeug benutzt um den Anker in notwendigen Situationen zu befreien.

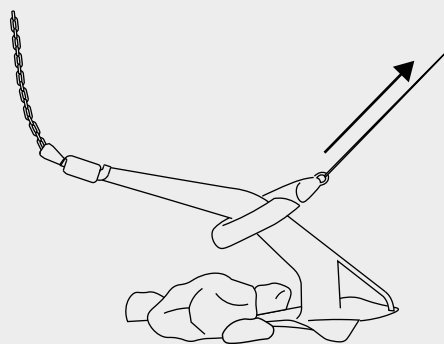

EXTRA GEWICHT FÜR DIE KETTE

Der Ultra Anchor Ring erlaubt das Ankern mit einem kleineren Spielraum indem er die Länge der benötigten Ankerkette reduziert. Hilfreich in einem limitierten Anker Area. Der Ring erhöht außerdem die Sicherheit indem er mehr Gewicht auf das Anker System legt.



Sehen Sie sich die selbsterklärenden Videos auf unserer Website an: www.ultramarine-anchors.com

Ultraline (Dyneema und Polyester)

Die beste Lösung für die Heckverankerung

Die Quickline Reel (Spule) wurde aus hochglanzpoliertem Edelstahl 316 hergestellt und ist in verschiedenen UV-resistenten Leitungslängen von 40 m - 100 m (80 - 330 Fuß) verfügbar. Einsatz und Einholen der Schnur ist einfach: lassen Sie die Schnur einfach nach Bedarf abspulen und ziehen Sie sie anschließend wieder auf. Nicht als lasttragendes Gerät zu verwenden, das Flachseil muss befestigt werden, wenn Anker gelegt oder angelegt wird. Die Schnur ist selbstverstauend und verrottungsbeständig und das Flachseil sorgt dafür, dass keine ungebetenen Meerestiere an Bord kommen.

Die Ultraline mit Dyneema ist eine treibende Leine mit einer maximalen Belastungskraft von 3200 Kgf. Die Weite der Leine beträgt 22mm und ist somit die einzige flache Leine die mit einem regulären Seil vergleichbar ist und das Windgeräusch Problem des Vorgängermodells reduziert. Des Weiteren wird die Effektivität durch die hohe Belastungskraft und die Resistenz gegen UV Licht, erhöht.

so stark wie einer 6mm Kette

BEFESTIGUNGSBOLZEN

Gehäusebolzen wurden dem Befestigungssystem hinzugefügt, um dieses auf dem Deck oder an der Reling zu befestigen.

MESSUNG DER LEINENLÄNGE

Die Skala teilt die ungefähre benutzte Leinenlänge mit

HANDPOLIERTES EDELSTAHL GEHÄUSE

Das 316L Edelstahl Gehäuse rotiert nicht, sondern nur die Leine selber mit der Spule und diese kommt nicht in Kontakt mit anderer Ausrüstung in der Nähe.

LÖCHER IN GEHÄUSEWAND

Sorgt für das leichte ablesen der benutzten Länge der Leine und unterstützt ein schnelles trocken dieser

MULTIFUNKTIONS-WINSCHKURBEL

316L Multifunktionskurbel welche auch in eine Standard Winsch Halterung passt. 3 weitere Schlüssel sind angebracht für das öffnen verschiedener Deckinstallationen und Schächel.

ZWILLINGSROLLEN

Teflon Roller und Edelstahl Führer pressen das überschüssige Wasser aus der flachen Leine und leiten diese zurück in die Rolle

FLACHE LEINE

Die flache Leine ist UV resistent; Wenn gefaltet, passt diese auch in die Zähne einer selbstholenden Winsch. Das Flache Seil lässt sich einfach mit einer Standard-Deckklemme befestigen.



Zubehör

Ultra Bow Roller

Die Ultra Bugrolle verringert Lärm und Kratzer, während die zusätzlichen Ankerbewegungen eingeschränkt werden. Sie passt auf sämtliche unserer Ankermodelle und bietet eine zusätzliche Sicherheitsarretierung des Ankerschafts. Sie können auch nur den vorderen beweglichen Teil unserer Bugrolle erwerben, das so genannte Ultra Marine Bow Roller Car.

Die Rollen bestehen aus Delrin. Das Material verformt sich nicht und Wartungen sind nicht nötig. Die besten Resultate erzielt die Bug Rolle in Verwendung mit einem Ultra Anchor. Jeder Ultra Anker benötigt eine bestimmte Größe des Ultra Bow Rollers um eine Harmonie zwischen den Beiden zu gewährleisten. Falls notwendig, ist es auch möglich den Anker in einen etwas kleineren oder größeren Ultra Bow Roller zu befestigen.



Ultra Hook

Der Ultra Marine Hook (Haken) rettet effektiv Ihre Ankerketten, wenn sich die Ketten gekreuzt haben - schnell und sicher, ohne dass unnötige Risiken eingegangen werden müssen.

Mehr über Ultra Marine Zubehör unter www.ultramarine-anchors.com

Designed für
Ultra Anchor!



SPEZIFIKATIONEN

Die Verbindungslöcher überlassen den Nutzer die Entscheidung wo der Ultra Bow Roller auf dem Boot platziert wird. Hauptmaterial des Ultra Bow Rollers ist 316L polierter Edelstahl.

“U“ HAKEN

Schützt das Boot vor eventuellen Schäden durch den Anker; Unterbindet Bewegungen des Ankers und sorgt dafür das die Kette immer auf der Bug Rolle bleibt. Limitiert potentielle Ankerbewegungen während der Fahrt.



FOLGE SIE TRENDS!

Zusammen mit legendären Marken und vielen anderen

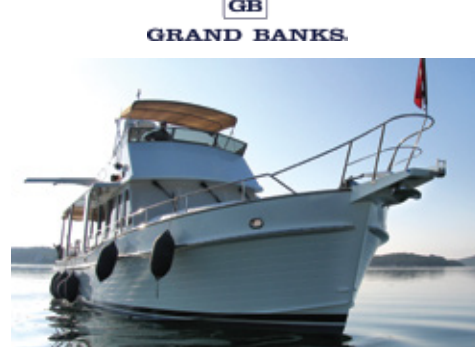

The background is a technical drawing of a mechanical part, possibly a bracket or a housing, rendered in a light gray color. The drawing includes various lines, curves, and a circular feature on the right side. Numerous dimension lines with arrows and numerical values are scattered across the drawing, indicating measurements in different directions. The central text is overlaid on this drawing.

Technische Daten

Dimensionen / Spezifikationen / Zeichnungen

Anchor

Detaillierte Dimensionen

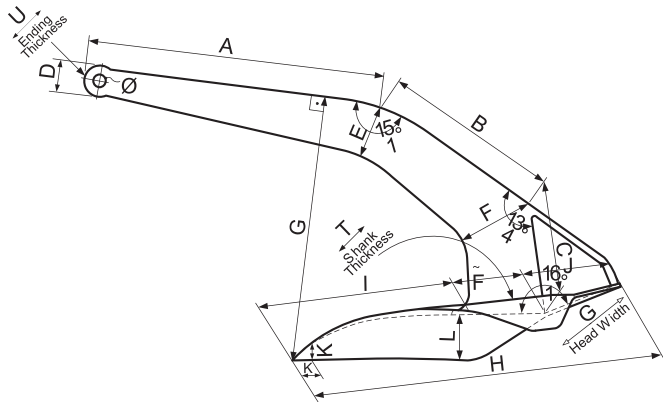

Allgemeine Dimensionen

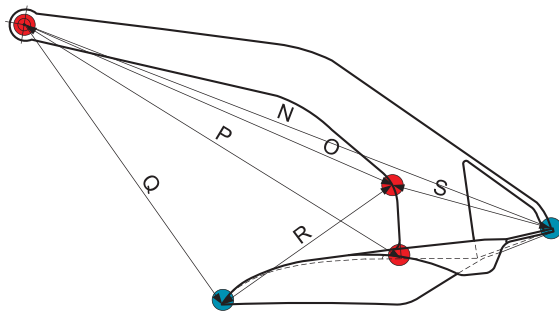

| Anker Abmessungen | 5 | 8 | 12 | 16 | 21 | 27 | 35 | 45 | 60 | 80 | 100 | 130 | 160 | 200 |
|----------------------|-------|-------|-------|-------|-------|-------|------|--------|--------|--------|--------|--------|--------|--------|
| A | 293.3 | 343 | 392.6 | 432.2 | 473.2 | 514.5 | 561 | 610 | 671.4 | 739 | 796 | 868.8 | 931.1 | 1003 |
| B | 165.4 | 193.5 | 221.4 | 243.7 | 266.9 | 290.2 | 316 | 344 | 378.7 | 416.8 | 449 | 490 | 525.1 | 565.7 |
| C | 109.5 | 128.1 | 146.6 | 161.4 | 176.7 | 192.1 | 210 | 227.8 | 250.7 | 276 | 297.3 | 324.4 | 347.7 | 374.5 |
| D | 30 | 32 | 37 | 40 | 44 | 48 | 52 | 57 | 62 | 69 | 74 | 82 | 90 | 100 |
| Ø | 13 | 14 | 15 | 16 | 17 | 18 | 20 | 22 | 24 | 26 | 28 | 30 | 33 | 35 |
| E | 52.3 | 61.1 | 70 | 77 | 84.3 | 91.7 | 100 | 108.7 | 119.7 | 131.7 | 141.9 | 154.9 | 166 | 178.8 |
| F | 71.6 | 83.8 | 95.9 | 105.5 | 115.6 | 125.6 | 137 | 149 | 164 | 180.5 | 194.4 | 212.2 | 227.4 | 244.9 |
| G | 255.1 | 298.4 | 341.6 | 375.9 | 411.6 | 447.6 | 488 | 530.6 | 584 | 642.8 | 692.5 | 755.8 | 809.9 | 872.4 |
| H | 330.4 | 386.4 | 442.3 | 442.3 | 533 | 579.6 | 632 | 687.2 | 756.4 | 832.5 | 896.8 | 978.8 | 1048.9 | 1129.9 |
| I | 180.9 | 211.6 | 242.2 | 266.5 | 291.8 | 317.3 | 346 | 376.2 | 414.1 | 455.8 | 491 | 535.8 | 574.2 | 618.6 |
| J | 79.5 | 92.9 | 106.4 | 117.1 | 128.2 | 139.4 | 152 | 165.3 | 181.9 | 200.2 | 215.7 | 235.4 | 252.3 | 271.7 |
| K | 13.6 | 15.9 | 18.2 | 20 | 21.9 | 23.8 | 26 | 28.3 | 31.1 | 34.2 | 36.9 | 40.3 | 43.2 | 46.5 |
| L | 45.5 | 53.2 | 60.9 | 67 | 73.4 | 79.8 | 87 | 94.6 | 104.1 | 114.6 | 123.5 | 134.7 | 144.4 | 155.5 |
| N | 545.8 | 638.3 | 730.7 | 804.2 | 880.5 | 957.5 | 1044 | 1135.2 | 1249.5 | 1375.2 | 1481.4 | 1616.8 | 1732.7 | 1866.5 |
| O | 385.8 | 451.2 | 516.5 | 568.5 | 622.5 | 676.8 | 738 | 802.5 | 883.3 | 972.1 | 1047.2 | 1142.9 | 1224.8 | 1319.4 |
| P | 426.6 | 498.9 | 571.1 | 628.6 | 688.2 | 748.4 | 816 | 887.3 | 976.6 | 1074.9 | 1157.9 | 1263.7 | 1354.3 | 1458.9 |
| Q | 325.7 | 380.9 | 436 | 479.9 | 525.5 | 571.4 | 623 | 677.4 | 745.6 | 820.7 | 884 | 964.8 | 1034 | 113.8 |
| R | 201.3 | 235.4 | 269.5 | 296.6 | 324.7 | 353.1 | 385 | 418.6 | 460.8 | 507.1 | 546.3 | 596.2 | 639 | 688.3 |
| S | 161.5 | 188.9 | 238 | 238 | 260.6 | 283.4 | 309 | 336 | 369.8 | 407 | 438.5 | 478.5 | 512.8 | 552.4 |
| T | 26.7 | 31.2 | 35.7 | 39.3 | 43 | 46.8 | 51 | 55.5 | 61 | 67 | 73 | 79 | 85 | 92 |

*Anmerkung: Die Dimensionen sind ein Richtwert. Leichte Differenzen zu den tatsächlichen Anker sind möglich.

Flip Swivel

Seitenansicht

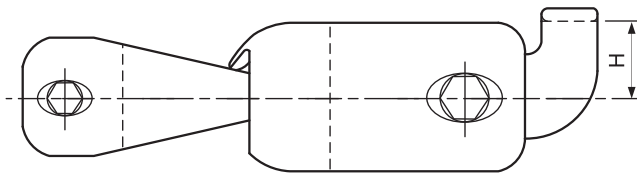

Draufsicht

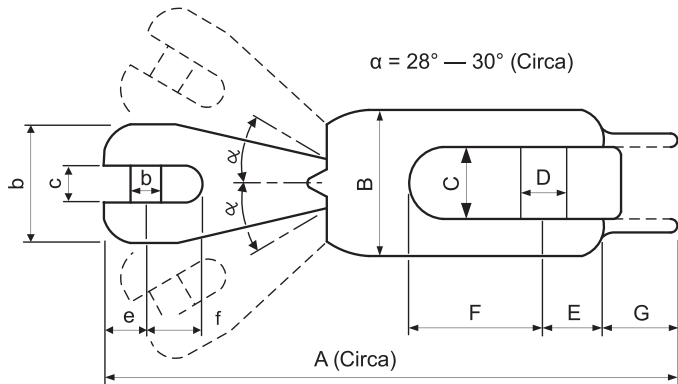

| TYP # | KETTEN-DURCHMESSER | | GESCHÄTZTE GESAMTLÄNGE A | KETTENTEIL-ABMESSUNGEN B×C×D×E×F | ANKER KETTENTEIL-ABMESSUNGEN B×C×D×E×F | ABMESSUNGEN DER SCHWENKBRÜCKE G×H | BRUCHKRAFT | | MAXIMALES ANKERGEWICHT | |
|--------------|--------------------|--------|--------------------------|----------------------------------|--|-----------------------------------|------------|---------|------------------------|-----|
| | mm | inch | | | | | kN | lbf | kg | lbs |
| UFS 6 - 12 | 6 | 1/4" | 121 | 25×7,6×7×9×11 | 35×16×11×13×31 | 14×17 | 38,4 | 8640 | 12 | 26 |
| | 6 | 1/4" | | | | | | | | |
| UFS 8 - 21 | 8 | 5/16" | 147,5 | 30×9,4×9×11×14,5 | 40×19×13×16×36,5 | 18,5×20 | 56,7 | 12740 | 21 | 46 |
| | 8 | 5/16" | | | | | | | | |
| UFS 10 - 35 | 10 | 3/8" | 168 | 35×11,6×11×13×17 | 45×21×14,5×18×40 | 21×22,5 | 90,7 | 20400 | 35 | 77 |
| | 10 | 3/8" | | | | | | | | |
| UFS 13 - 60 | 12 | 1/2" | 211,5 | 45×15,2×14,5×16,5×23 | 55×26×18×23×51,5 | 26,5×30 | 160,9 | 36200 | 60 | 132 |
| | 13 | | | | | | | | | |
| UFS 16 - 100 | 13 | 5/8" | 250 | 53×18,2×18×20×27 | 65×31×22×27×59 | 33×36 | 236,5 | 53200 | 100 | 220 |
| | 14 | | | | | | | | | |
| UFS 20 - 160 | 16 | 3/4" | 309 | 65×23×22×26×34 | 85×40×26×32×72 | 40×40,5 | 325,1 | 72300 | 160 | 350 |
| | 18 | | | | | | | | | |
| UFS 26 - 250 | 20 | 1" | 364 | 85×30×26×33×43 | 110×52×32×40×77 | 48×56 | 474,8 | 106700 | 250 | 550 |
| | 23 | | | | | | | | | |
| UFS 32 - 360 | 26 | 1 1/4" | 475 | 110×38×32×43×55 | 140×66×40×52×99 | 68×60 | ~726 | ~163047 | 360 | 800 |
| | 30 | | | | | | | | | |
| | 32 | | | | | | | | | |

* Individuelle Anker ohne Schwenkbrücke und Schwenkkopf können ebenfalls angefertigt werden.

Bow Roller

Draufsicht

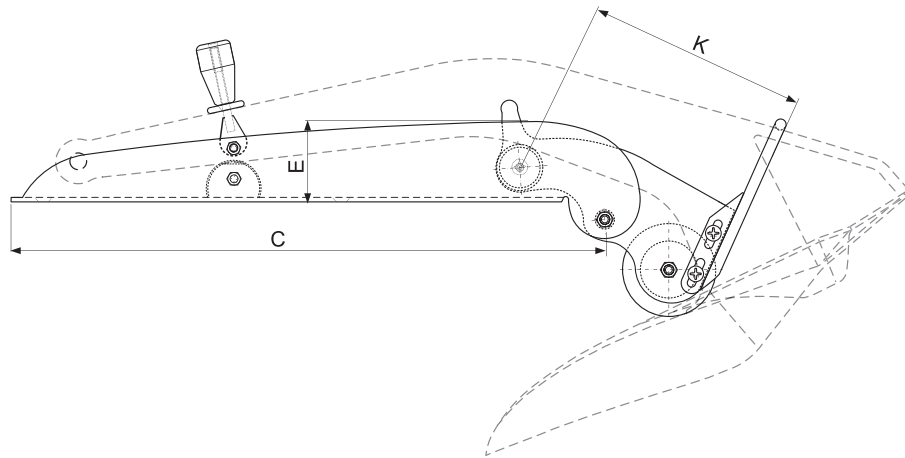

Seitenansicht

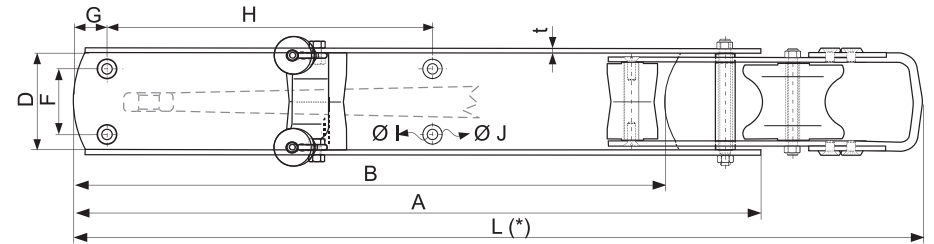

| ANKER Kg | 5 | 8 | 12 | 16 | 21 | 27 | 35 | 45 | 60 | 80 | 100 | 130 | 160 | 200 |
|--------------|--------------|--------------|--------------|--------------|--------------|--------------|--------------|--------------|--------------|--------------|---------------|---------------|---------------|---------------|
| A | 396.8 | 464.0 | 531.2 | 584.6 | 639.8 | 696.0 | 759.1 | 825.0 | 908.0 | 994.4 | 1076.9 | 1175.0 | 1259.3 | 1356.7 |
| B | 342.1 | 400.2 | 458.2 | 504.2 | 551.8 | 600.3 | 654.7 | 711.6 | 738.2 | 862.0 | 938.9 | 1013.7 | 1086.1 | 1170.2 |
| C | 374.5 | 438.0 | 501.5 | 551.9 | 604.0 | 657.0 | 716.7 | 778.7 | 857.2 | 943.4 | 1016.6 | 1109.5 | 1188.7 | 1280.7 |
| D | 55.2 | 64.6 | 74.0 | 81.4 | 89.1 | 96.9 | 105.7 | 114.9 | 126.4 | 139.1 | 149.9 | 163.6 | 175.3 | 188.9 |
| E | 50.5 | 59.1 | 67.7 | 74.5 | 81.5 | 88.7 | 96.7 | 105.1 | 115.7 | 127.3 | 137.2 | 149.7 | 160.4 | 172.8 |
| K | 141.1 | 165.0 | 188.9 | 207.9 | 227.5 | 247.5 | 269.9 | 293.4 | 322.9 | 355.4 | 383.0 | 417.9 | 447.8 | 482.5 |
| L (*) | 536 | 573 | 656 | 721 | 790 | 859 | 937 | 1018 | 1121 | 1234 | 1329 | 1450 | 1555 | 1675 |
| t | 3.0 | 4.0 | 4.0 | 4.0 | 5.0 | 5.0 | 6.0 | 6.0 | 6.0 | 8.0 | 8.0 | 8.0 | 10.0 | 10.0 |

Die Abmessungen sind in mm angegeben. Wenn das Maß „A“ oder „B“ zusammen mit der Bestellung vom Kunden angegeben wird, kann das Produkt in verschiedenen Längen hergestellt werden. Das Gehäuse der Bogenrolle Chassis wird entweder ohne Löcher hergestellt, die dann vom Kunden gebohrt werden, um mögliche Probleme bei der Montage zu vermeiden, oder mit Löchern, wenn die Abmessungen „F, G, H, I, J“ vom Kunden bei der Bestellung angegeben werden. Maße und Angaben können ohne Ankündigung geändert werden.

Ultimate Chain

by cromox®

Standard Windglass Anchor Chains CDK/CIA Grade 60

AISI 316KL, measures acc. to DIN 766 and ISO 4565

| Type | Norm | DIMENSIONS MM | | | | WEIGHT kg/m | SAFE WORKING LOAD kN | BREAKING FORCE kN |
|---------------|-----------------|---------------|-------------|---------------------|---------------------|----------------|----------------------------|-------------------------|
| | | d | t | b ₁ min. | b ₂ max. | | | |
| CDK 6 | DIN 766 | 6 | 18,5 | 7,2 | 20,8 | 0,780 | 18,75 | 37,5 |
| CDK 8 | DIN 766 | 8 | 24,0 | 9,6 | 27,2 | 1,350 | 31,50 | 63,0 |
| CDK 10 | DIN 766 | 10 | 28,0 | 12,0 | 36,0 | 2,300 | 50,00 | 100,0 |
| CDK 13 | DIN766 | 13 | 36,0 | 15,6 | 47,0 | 3,900 | 83,50 | 167,0 |
| CIA 6 | ISO 4565 | 6 | 18,0 | 8,1 | 21,6 | 0,800 | 18,75 | 37,5 |
| CIA 8 | ISO 4565 | 8 | 24,0 | 10,8 | 28,8 | 1,400 | 31,50 | 63,0 |
| CIA 10 | ISO 4565 | 10 | 30,0 | 13,5 | 36,0 | 2,200 | 50,00 | 100,0 |
| CIA 12 | ISO 4565 | 12 | 36,0 | 16,2 | 43,2 | 3,200 | 71,25 | 142,5 |

Premium Windglass Anchor Chains CXA/CXI Grade 60 PLUS

AISI 316LN Duplex, measures acc. to DIN 766 and ISO 4565

| Type | Norm | DIMENSIONS MM | | | | WEIGHT kg/m | SAFE WORKING LOAD kN | BREAKING FORCE kN |
|---------------|-----------------|---------------|-------------|---------------------|---------------------|----------------|----------------------------|-------------------------|
| | | d | t | b ₁ min. | b ₂ max. | | | |
| CXA 6 | DIN 766 | 6 | 18,5 | 7,2 | 20,8 | 0,780 | 19,25 | 38,5 |
| CXA 8 | DIN 766 | 8 | 24,0 | 9,6 | 27,2 | 1,350 | 33,00 | 66,00 |
| CXA 10 | DIN 766 | 10 | 28,0 | 12,0 | 36,0 | 2,300 | 52,00 | 104,0 |
| CXA 13 | DIN766 | 13 | 36,0 | 15,6 | 47,0 | 3,900 | 88,50 | 177,0 |
| CXI 6 | ISO 4565 | 6 | 18,0 | 8,1 | 21,6 | 0,800 | 19,25 | 38,5 |
| CXI 8 | ISO 4565 | 8 | 24,0 | 10,8 | 28,8 | 1,400 | 33,00 | 66,0 |
| CXI 10 | ISO 4565 | 10 | 30,0 | 13,5 | 36,0 | 2,200 | 52,00 | 104,0 |
| CXI 12 | ISO 4565 | 12 | 36,0 | 16,2 | 43,2 | 3,200 | 80,00 | 160,0 |

Supreme Windglass Anchor Chains CSX, Grade 60 PLUS

Superduplex A182 F61, measures acc. to DIN766

| TYPE | DIMENSIONS MM | | | | WEIGHT kg/m | BREAKING FORCE kN |
|--------------|---------------|-------------|---------------------|---------------------|----------------|-------------------------|
| | d | t | b ₁ min. | b ₂ max. | | |
| CSX 8 | 8 | 24,0 | 9,6 | 27,2 | 1,350 | 66,0 |



Wir glauben...

- ⚓ *Der Anker ist eines der Hauptsymbole der maritimen Welt und er hat eine höhere philosophische Bedeutung von Sicherheit, Stabilität, Stärke, Heimat etc.*
- ⚓ *Ankern ist ein vitaler Teil der Boot-Erfahrung und einer der Hauptgründe warum Leute von einem Boot träumen.*
- ⚓ *Wir glauben das ein Anker der am Bug befestigt ist, immer als Schmuckstück anzusehen ist.*
- ⚓ *Trotz all der obigen Punkte, ist der Anker immer noch eines der am meisten vernachlässigten Produkte in der maritimen Industrie.*
- ⚓ *Weltweit sind die meisten Boote immer noch mit unzureichend designten Ankern ausgestattet, die aus den billigsten Materialien gefertigt sind die es auf einem Boot zu finden gibt.*
- ⚓ *ULTRA Anchor bietet eine kompromisslose Anker-Lösung.*
- ⚓ *ULTRA-Anchor ist der leistungsstärkste Anker auf dem Markt und mit keinem anderen Ankerkonzept zu vergleichen.*
- ⚓ *ULTRA Anchor wird in Europa aus schwedischem Edelstahl von höchster Qualität handgefertigt.*
- ⚓ *ULTRA Anchor bietet das schönste Design, das seinen Besitzer stolz macht, es am Bug zu haben.*
- ⚓ *Ultra Anchor ist der erste Anker in der Geschichte, der endlich den Traum vom Ankern erfüllt.*









DAS JUWEL FÜR IHREN BUG

Verfeinert wie ein Diamant...

UltraMarine
Leader in innovation

Wählen Sie den richtigen Ultra Marine Anker

| EMPFOHLENES ULTRA MARINE ANCHOR-GEWICHT | | SEGELBOOT | | | MOTORBOOT | | | | KATAMARAN | | | | EMPFOHLENER DIN766 KETTEN DURCHMESSER | EMPFOHLENES GELENK | | |
|---|------------|---|-------------|------------|---|-------------|---|-------------|--|-------------|---|------------|---|--------------------|--------------|------------------|
| | |  | | |  | |  | |  | |  | |  | | | |
| | | MONO-HULL | | | HIGH PROFILE | | LOW PROFILE | | SAIL | | POWER | | | | | |
| kg | lbs | Tonnen | m | Fuß | Tonnen | m | Fuß | m | feet | Tonnen | m | Fuß | m | Fuß | mm | # |
| 5 | 11 | 1 | 5 | 17 | 1.1 | 5.2 | 17 | 5.7 | 19 | 0.7 | 4.3 | 14 | 4.6 | 15 | 5 | UFS6-12 |
| 8 | 18 | 2 | 7 | 23 | 2.2 | 7.2 | 24 | 7.9 | 26 | 1.4 | 6.1 | 20 | 6.4 | 21 | 6 | UFS6-12 |
| 12 | 26 | 3.8 | 9 | 30 | 4.2 | 9.3 | 31 | 10.2 | 33 | 2.7 | 7.8 | 26 | 8.2 | 27 | 6 | UFS6-12 |
| 16 | 35 | 6.3 | 10.8 | 35 | 6.9 | 11.1 | 36 | 12.2 | 40 | 4.5 | 9.3 | 31 | 9.8 | 32 | 6-8 | UFS8-21 |
| 21 | 46 | 10.2 | 12.6 | 41 | 11.2 | 13 | 43 | 14.3 | 47 | 7.3 | 10.9 | 36 | 11.5 | 38 | 8 | UFS8-21 |
| 27 | 60 | 14.6 | 14.3 | 47 | 16 | 14.7 | 48 | 16.2 | 53 | 10.5 | 12.4 | 41 | 13 | 43 | 8-10 | UFS10-35 |
| 35 | 77 | 21.5 | 16 | 52 | 23.5 | 16.5 | 54 | 18.2 | 60 | 15.6 | 13.8 | 45 | 14.6 | 48 | 10 | UFS10-35 |
| 45 | 100 | 30 | 17.8 | 58 | 32.9 | 18.3 | 60 | 20.1 | 66 | 21.6 | 15.4 | 51 | 16.2 | 53 | 10-12 | UFS13-60 |
| 60 | 132 | 43 | 20 | 66 | 47.1 | 20.6 | 68 | 22.7 | 74 | 31 | 17.3 | 58 | 18.2 | 60 | 12-13 | UFS13-60 |
| 80 | 176 | 63 | 22.3 | 73 | 69 | 23 | 75 | 25.3 | 83 | 45.4 | 19.3 | 63 | 20.3 | 67 | 13 | UFS16-100 |
| 100 | 220 | 85 | 24.5 | 80 | 93 | 25.2 | 83 | 27.7 | 91 | 61 | 21.2 | 70 | 22.3 | 73 | 14 | UFS16-100 |
| 130 | 290 | 123 | 27.4 | 90 | 135 | 28.2 | 93 | 31 | 102 | 89 | 23.7 | 78 | 25 | 82 | 14-16 | UFS20-160 |
| 160 | 350 | 174 | 30.4 | 100 | 191 | 31.3 | 103 | 34.4 | 113 | 125 | 26.3 | 86 | 27.7 | 91 | 16 | UFS20-160 |
| 200 | 440 | 262 | 34.4 | 113 | 287 | 35.4 | 116 | 39 | 128 | 190 | 29.8 | 98 | 31.3 | 103 | 18 | UFS26-250 |
| 250 | 550 | 400 | 39.2 | 129 | 438 | 40.4 | 133 | 44.4 | 146 | 290 | 33.9 | 111 | 35.7 | 117 | 20 | UFS26-250 |
| 300 | 660 | 550 | 44 | 144 | 600 | 45.3 | 149 | 49.8 | 163 | 400 | 38.1 | 125 | 40 | 131 | 22 | UFS32-360 |
| 360 | 800 | 760 | 50 | 164 | 830 | 51.5 | 169 | 56.7 | 186 | 550 | 43.3 | 142 | 45.5 | 150 | 23 | UFS32-360 |

GUARANTEE: Anchor selection should be based on the largest anchor recommended, according to boat weight (fully loaded) and the boat length, as per the selection in the chart. Windage must be considered. One size smaller may be sufficient subject to recommendations. Recommended anchor size is covered by the Manufacturer Life Time Warranty (conditions apply).

12 Jahre
auf dem Markt

15 000+
Ultra Anchor
installiert

360 kg
erhältlich von
5 kg bis 360 kg

186 ft
für Boote und
Jachten bis 186 ft

Geschichte gehört in die Vergangenheit Jetzt liegt es an **IHNEN!**



Nach Jahren der Entwicklung in der Schifffahrtsbranche sind wir jetzt an unserem höchsten Leistungs- und Entwicklungspunkt angelangt.

Wo stehen Sie auf der Timeline?



The Rock
2000 B.C



Admiralty
600 A.D

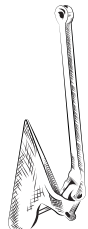

CQR
1930's

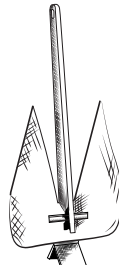

Brittany
1940's



Danforth
1940's



Bruce
1970's

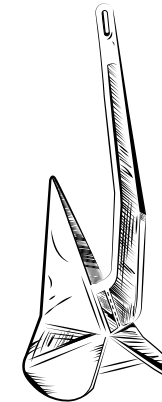

Delta
1980's



Ultra Anchor
NOW

WHY do boats still have **BAD ANCHORS?**

Exclusive European distributor

Ultra Marine Europe s.r.o.

Prague Marina, Jankovcova 1587/8, 170 00 Prague 7
Czech Republic

E-mail: info@ultramarine-anchors.com

Tel.: +420 283 870 032

www.ultramarine-anchors.com