

Bedienungsanleitung (Deutsch)

Langer Pinnenarm für Travel 503/1003 und Cruise 2.0/4.0 T

(Artikel-Nr. 1919-00)

Lieferumfang:

- langer Pinnenarm mit Verbindungszapfen und Diametral Magnet
- Pinnengriff
- Montageanleitung
- Verpackung
- Garantieschein

Demontage

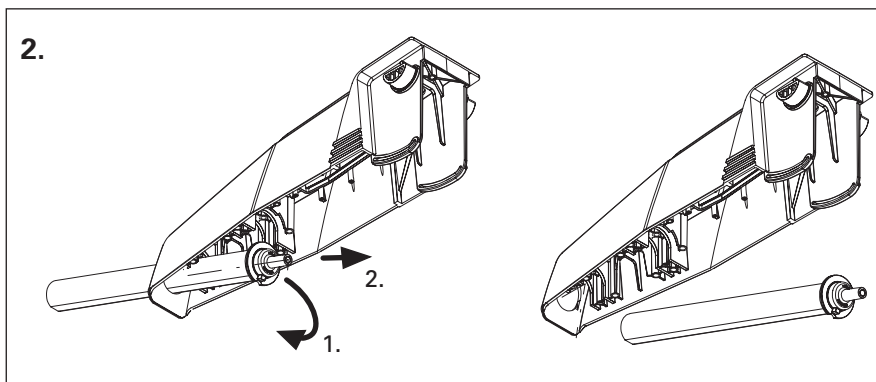
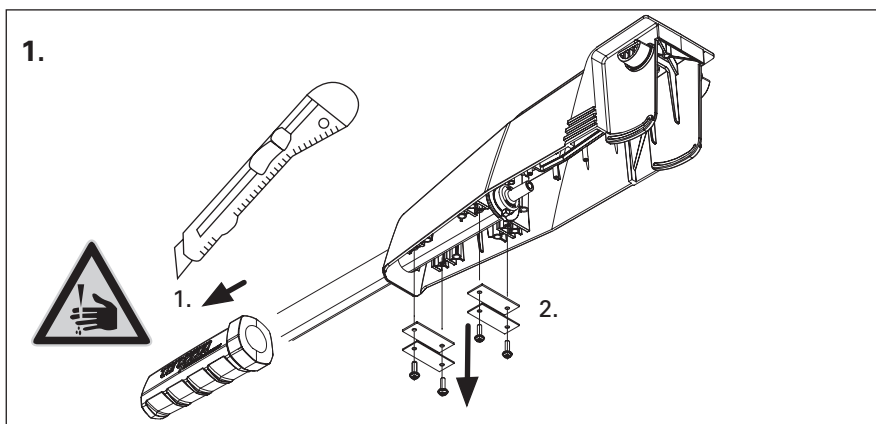

TORQUEEDO
STARNBERG.GERMANY

Montage

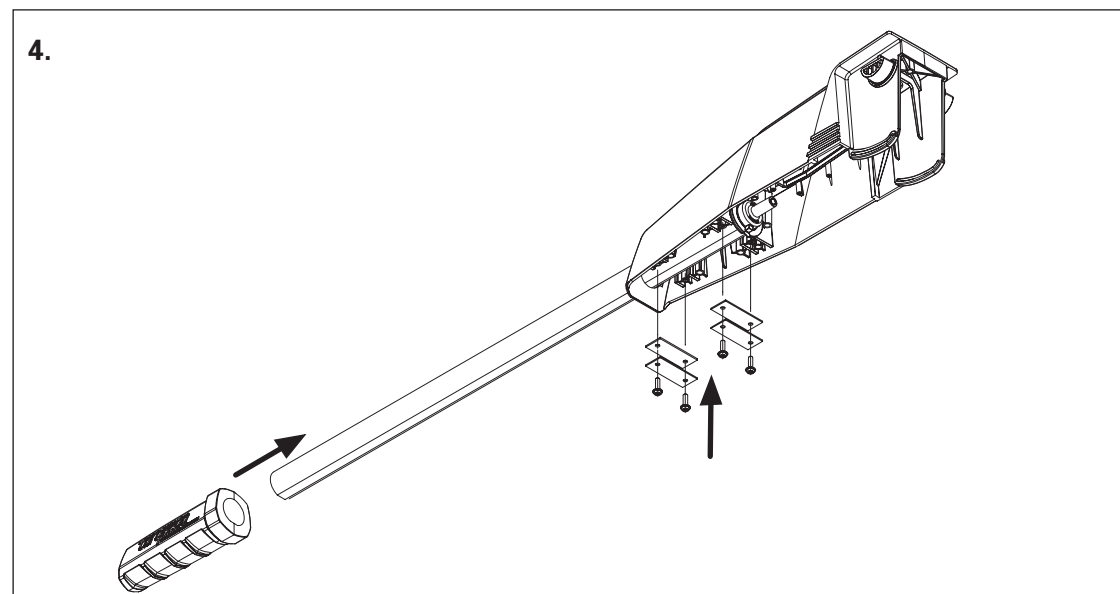
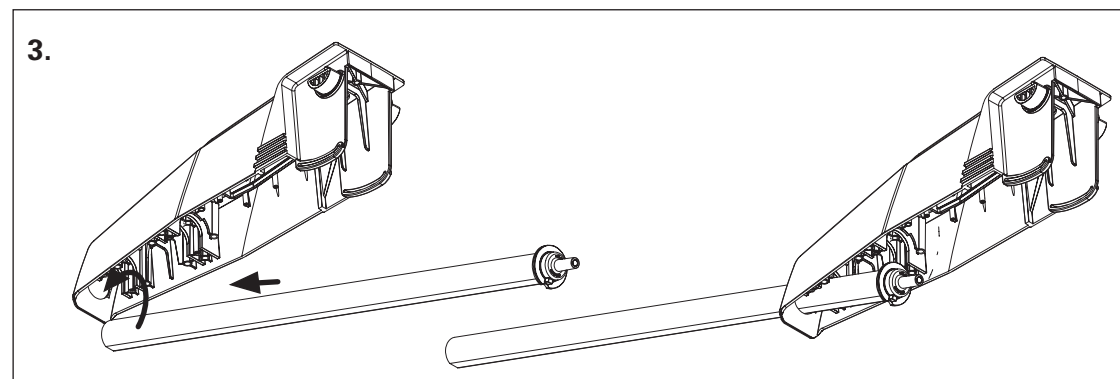

- 5.
- Neukalibrierung durchführen: Für 10 Sekunden "cal"-Taste drücken.
 - Im Display erscheint "cal up": Pinne auf Vollgas vorwärts, anschließend "cal"-Taste drücken.
 - Im Display erscheint "cal stp": Pinne in die Mittel-(Stopp-)Stellung bringen, anschließend "cal"-Taste drücken.
 - Im Display erscheint "cal dn": Pinne auf Vollgas rückwärts, anschließend "cal"-Taste drücken.

Garantiebedingungen

Garantieumfang

Die Torqeedo GmbH, Friedrichshafener Straße 4a in D-82205 Gilching garantiert dem Endabnehmer dieses Produktes, dass es während des nachstehend festgelegten Deckungszeitraumes frei von Material- und Verarbeitungsfehlern ist. Torqeedo wird den Endabnehmer von den Kosten der Beseitigung eines Material- oder Verarbeitungsfehlers freihalten. Diese Freihalteverpflichtung gilt nicht für alle durch einen Garantiefall verursachten Nebenkosten und alle sonstigen finanziellen Nachteile (z.B. Kosten für Abschleppen, Telekommunikation, Verpflegung, Unterkunft, entgangene Nutzung, Zeitverlust usw.).

Die Garantie endet zwei Jahre nach dem Tag der Übergabe des Produktes an den Endabnehmer. Ausgenommen von der zweijährigen Garantie sind Produkte, die – auch vorübergehend – für gewerbliche oder behördliche Zwecke genutzt wurden. Für diese gilt die gesetzliche Gewährleistung. Der Garantieanspruch verjährt mit Ablauf von sechs Monaten nach Entdeckung des Fehlers.

Ob fehlerhafte Teile instand gesetzt oder ausgetauscht werden, entscheidet Torqeedo. Distributoren und Händler, die Reparaturarbeiten an Torqeedo-Produkten durchführen, haben keine Vollmacht, für Torqeedo rechtsverbindliche Erklärungen abzugeben.

Von der Garantie ausgeschlossen sind Verschleißteile und Routinewartungen.

Torqeedo ist berechtigt, die Garantieansprüche zu verweigern, wenn

- die Garantie nicht ordnungsgemäß eingereicht wurde (vgl. Garantieprozess),
- vorschriftswidrige Behandlung des Produktes entstanden ist,
- die Sicherheits-, Handhabungs- und Pflegehinweise der Bedienungsanleitung nicht befolgt wurden,
- der Kaufgegenstand in irgendeiner Weise umgebaut, modifiziert oder mit Teilen oder Zubehörartikeln ausgerüstet worden ist, die nicht zu der von Torqeedo ausdrücklich zugelassenen bzw. empfohlenen Ausrüstung gehören,
- vorangegangene Wartungen oder Reparaturen nicht durch von Torqeedo autorisierte Betriebe vorgenommen wurden bzw. andere

als Original-Ersatzteile verwendet wurden, es sei denn, der Endabnehmer kann nachweisen, dass der zur Ablehnung des Garantieanspruchs berechtigende Tatbestand die Entwicklung des Fehlers nicht begünstigt hat. Neben den Ansprüchen aus dieser Garantie hat der Endabnehmer gesetzliche Gewährleistungsansprüche aus seinem Kaufvertrag mit dem jeweiligen Händler, die durch diese Garantie nicht eingeschränkt werden.

Garantieprozess

Die Einhaltung des nachfolgend beschriebenen Garantieprozesses ist Voraussetzung für die Erfüllung von Garantieansprüchen.

Bevor der Versand von reklamierten Produkten an Torqeedo erfolgen darf, ist die Einsendung unbedingt mit dem Torqeedo Service abzustimmen. Die Kontaktaufnahme kann per Telefon, Mail oder postalisch erfolgen. Die Kontaktaufnahme über das Internet www.torqeedo.com wird sukzessive erweitert.

Wir bitten um Verständnis, dass wir unabgestimmte Einsendungen reklamierter Produkte nicht bearbeiten können und daher nicht annehmen.

Zur Überprüfung des Garantieanspruches und zur Abwicklung der Garantie benötigen wir einen ausgefüllten **Garantieschein** sowie einen **Kaufnachweis**.

- Der Garantieschein, der beiliegt, muss u. a. Kontaktdaten, Angaben zum reklamierten Produkt, Seriennummer und eine kurze Problembeschreibung enthalten.
- Der Kaufnachweis muss insbesondere den Kauf bzw. das Kaufdatum belegen (z.B. über Kassenbon, Rechnung oder Quittung).

Für die Einsendung des Produktes zur Servicestelle empfiehlt es sich, die Torqeedo-Originalverpackung aufzuheben. Falls diese nicht mehr verfügbar ist, sollte eine Verpackung verwendet werden, die Transportschäden ausschließt, da diese nicht unter Garantie fallen. Für Rückfragen zum Garantieprozess stehen wir Ihnen unter den angegebenen Koordinaten gern zur Verfügung.

Torqeedo Corporate Offices

Torqeedo GmbH Friedrichshafener Straße 4a 82205 Gilching Germany	Torqeedo Inc. 171 Erick Street, Unit A-1 Crystal Lake, IL 60014 USA
---	--

info@torqeedo.com T +49 - 8153 - 92 15 - 100 F +49 - 8153 - 92 15 - 319	usa@torqeedo.com T +1 - 815 - 444 88 06 F +1 - 847 - 444 88 07
---	--

Torqeedo Service Centers

Germany / Austria / Switzerland	North America
--	----------------------

Torqeedo GmbH - Service Center - Friedrichshafener Straße 4a 82205 Gilching Germany	Torqeedo Inc. 171 Erick Street, Unit A-1 Crystal Lake, IL 60014 USA
---	--

service@torqeedo.com T +49 - 8153 - 92 15 - 126 F +49 - 8153 - 92 15 - 329	service_usa@torqeedo.com T +1 - 815 - 444 88 06 F +1 - 847 - 444 88 07
--	--

All other countries

Contact details of Service Centers are available under www.torqeedo.com in the "Service" section.

Operating Manual (English)

Long tiller arm for Travel 503/1003 and Cruise 2.0/4.0 T

(Item No. 1919-00)

Delivery scope:

- long tiller arm with connecting pin and diametral magnet
- Tiller handle
- Mounting instruction
- Packaging
- Warranty certificate

Disassembly

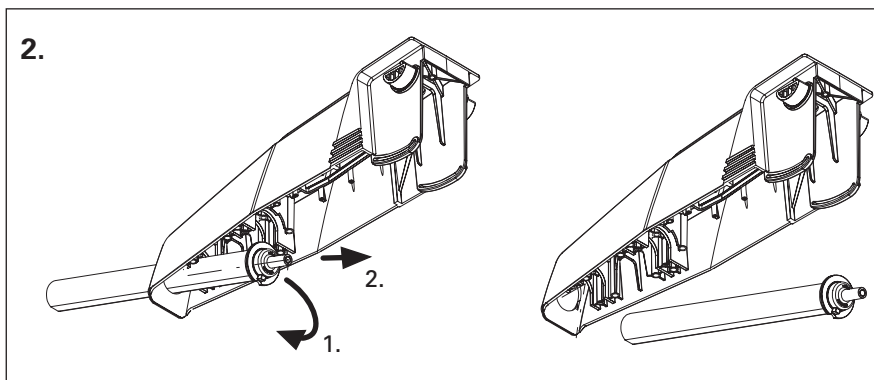
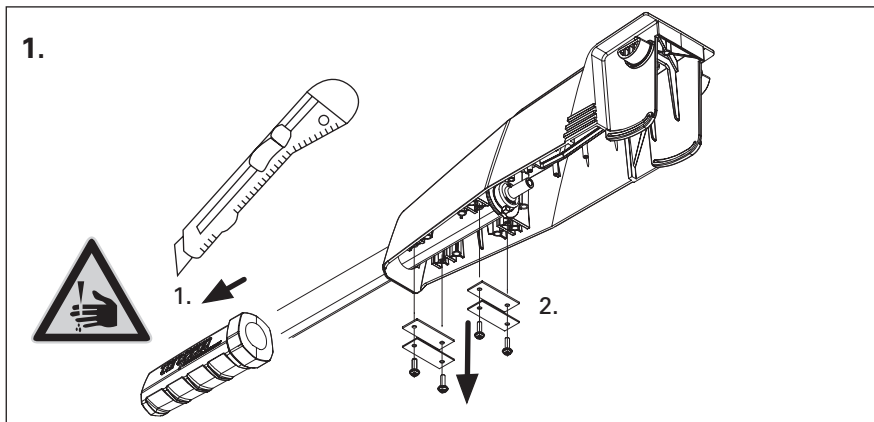

TORQUEEDO
STARNBERG.GERMANY

Assembly

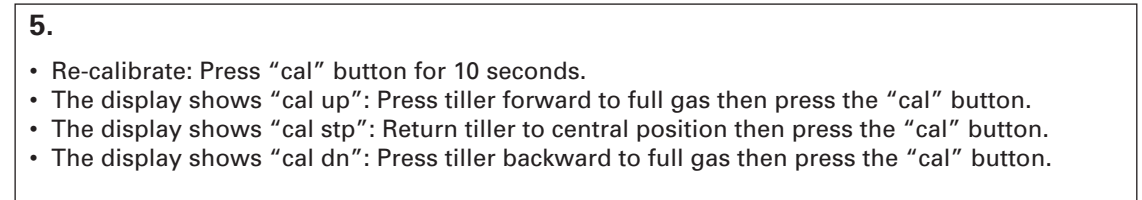
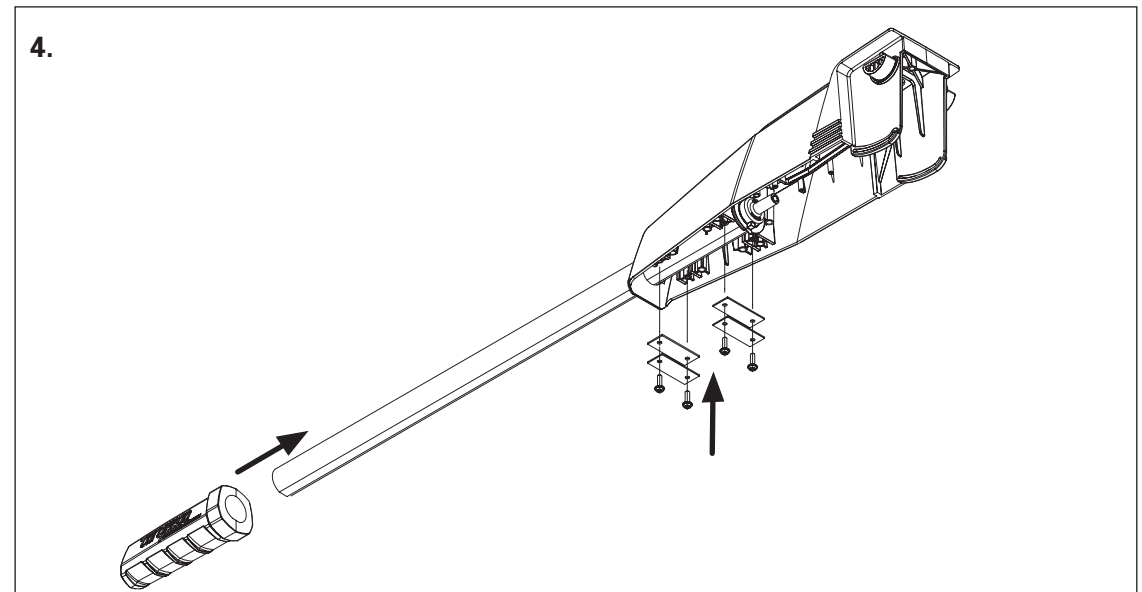
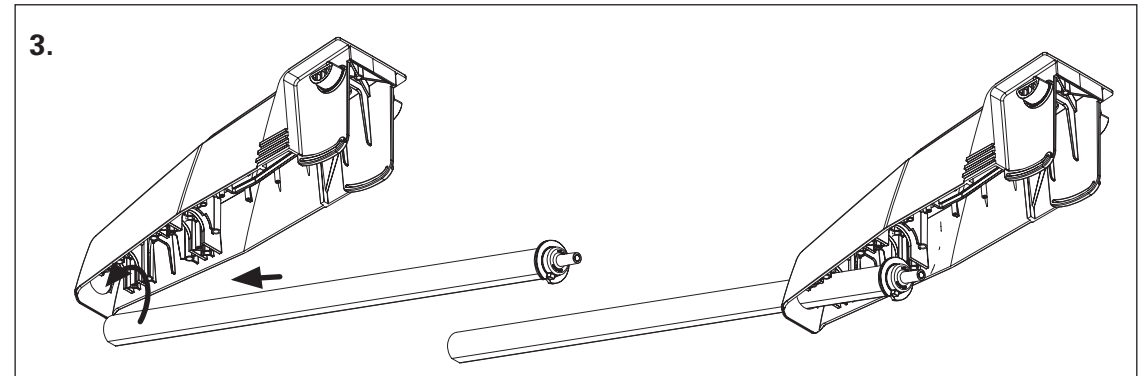

Warranty terms

Extent of warranty

Torqueedo GmbH, Friedrichshafener Straße 4a in D-82205 Gilching, Germany, guarantees the final purchaser of this product that the product is free from material and manufacturing faults during the period stated below. Torqueedo will indemnify the final purchaser for any expense for the repair of a material or manufacturing fault. This indemnification obligation does not cover the incidental costs of a warranty claim or any other financial losses (e.g. costs for towing, telecommunications, food, accommodation, loss of earnings, loss of time etc.).

The warranty ends two years after the date on which the product was delivered to the final purchaser. Products that are used commercially or by public authorities - even if only temporarily - are excluded from this two-year warranty. In these cases, the statutory warranty applies. The right to claim under warranty runs out six months after discovery of a fault.

Torqueedo decides whether faulty parts are repaired or replaced. Distributors and dealers who repair Torqueedo products have no authority to make legally binding statements on behalf of Torqueedo.

Normal wear and tear and routine servicing are excluded from the warranty.

Torqueedo is entitled to refuse a warranty claim if

- the warranty was not correctly submitted (refer to the warranty process),
- the product was not treated in accordance with the instructions,
- the safety, operating and care instructions in the manual were not observed,
- the product was in any way altered or modified or parts and accessories were added that are not expressly permitted or recommended by Torqueedo,

- previous maintenance or repairs were not undertaken by organizations authorized by Torqueedo or parts that were not original spare parts were used unless the end user can prove that the facts that justify rejecting the warranty claim did not favor the development of the fault. As well as the rights arising from this warranty, the customer also has legal warranty claim rights arising from the purchase contract with the dealer that are not hampered by this warranty.

Warranty process

Adhering to the following warranty process is a prerequisite to the satisfaction of any warranty claims.

Before dispatching any apparently faulty goods, it is imperative to coordinate the delivery with Torqueedo Services. You can contact us by phone, email or post. The ability to make contact via the www.torqueedo.com website is being extended successively. **Please understand that we are unable to deal with products of which we have not been notified and will therefore refuse to accept delivery.**

To check a warranty claim and to process a warranty, we require a completed **warranty certificate** as well as **proof of purchase**.

- The warranty certificate attached must show contact details, product details, serial number, and a brief description of the problem.
- Proof of purchase must indicate the purchase and the date of purchase (e.g. transaction receipt, invoice or receipt).

For returning the product to the Service Center, we recommend keeping the original Torqueedo packaging. If this is no longer available packaging that excludes transport damage must be used as this is not included in the warranty.

We are available to answer any questions regarding the warranty process - simply use the contact details.

Torqueedo Corporate Offices

Torqueedo GmbH Friedrichshafener Straße 4a 82205 Gilching Germany	Torqueedo Inc. 171 Erick Street, Unit A-1 Crystal Lake, IL 60014 USA
info@torqueedo.com T +49 - 8153 - 92 15 - 100 F +49 - 8153 - 92 15 - 319	usa@torqueedo.com T +1 - 815 - 444 88 06 F +1 - 847 - 444 88 07

Torqueedo Service Centers

Germany / Austria / Switzerland	North America
Torqueedo GmbH - Service Center - Friedrichshafener Straße 4a 82205 Gilching Germany	Torqueedo Inc. 171 Erick Street, Unit A-1 Crystal Lake, IL 60014 USA
service@torqueedo.com T +49 - 8153 - 92 15 - 126 F +49 - 8153 - 92 15 - 329	service_usa@torqueedo.com T +1 - 815 - 444 88 06 F +1 - 847 - 444 88 07

All other countries

Contact details of Service Centers are available under www.torqueedo.com in the "Service" section.

Istruzioni per l'uso (Italiano)

Braccio barra di comando lungo per Travel 503/1003 e Cruise 2.0/4.0 T

(art .n. 1919-00)

Fornitura

- Braccio barra di comando lungo con perno di collegamento e magnete diametrale
- Impugnatura della barra di comando
- Istruzioni per il montaggio
- Imballaggio
- Tagliando di garanzia

Smontaggio

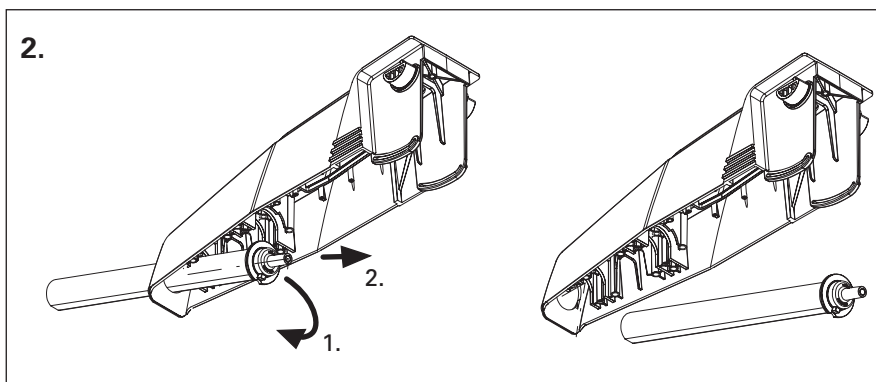
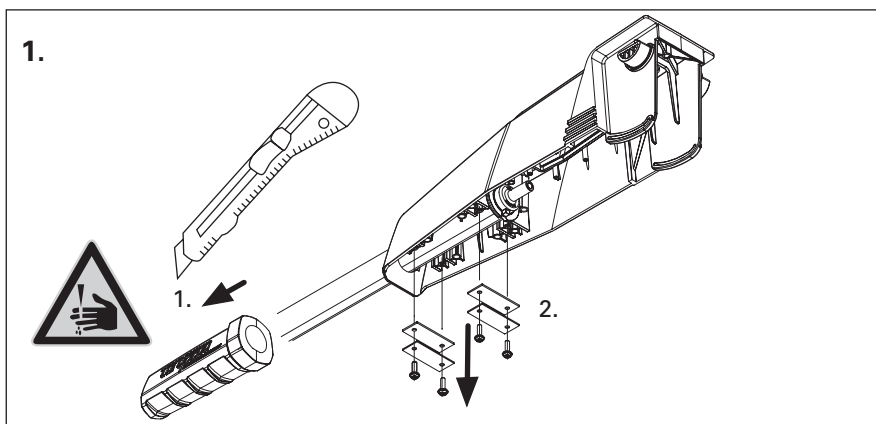

TORQUEEDO
STARNBERG.GERMANY

Montaggio

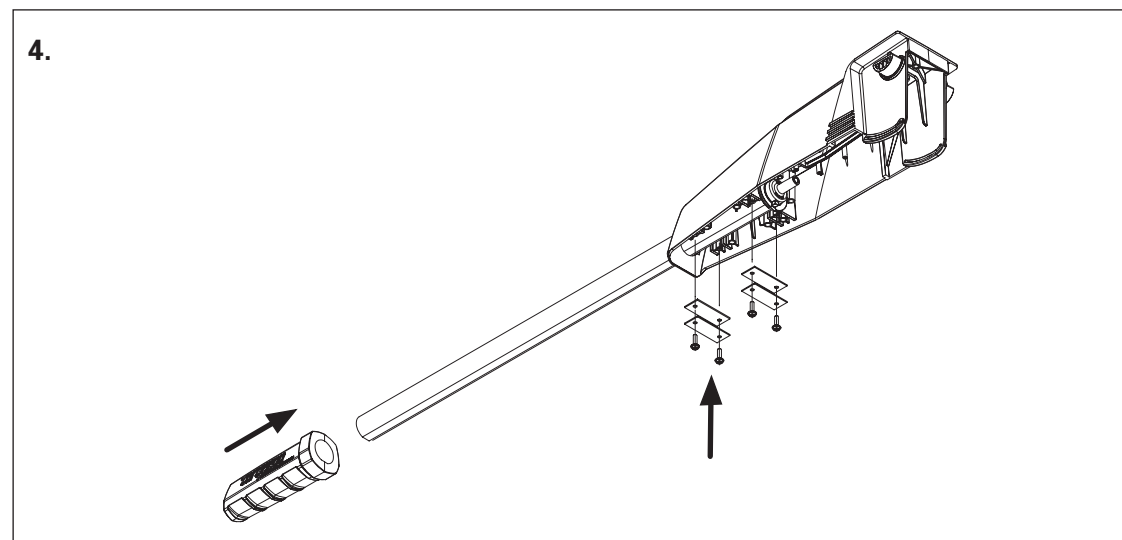
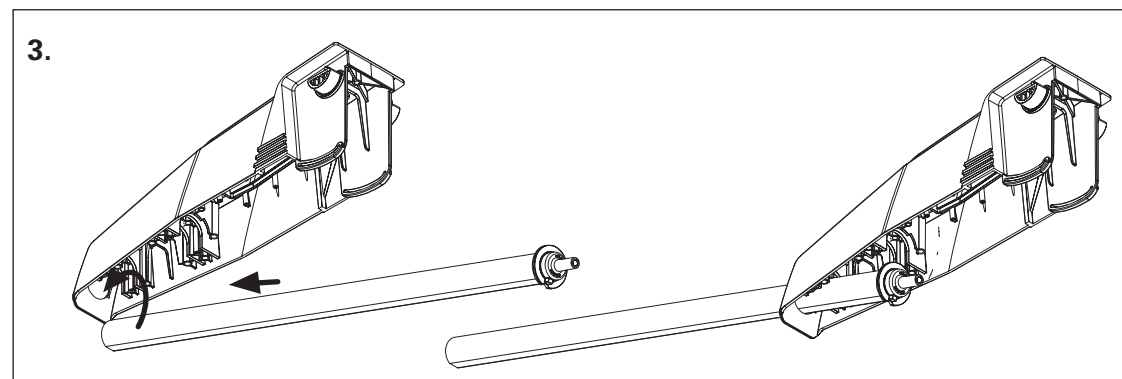

5.

- Effettuare una nuova calibratura: premere per dieci secondi il tasto „cal“.
- Sul display viene visualizzato „cal up“: girare l'impugnatura della barra di comando tutta in avanti, quindi premere il tasto „cal“.
- Sul display viene visualizzato „cal stp“: portare l'impugnatura della barra di comando nella posizione intermedia (STOP), quindi premere il tasto „cal“.
- Sul display viene visualizzato „cal dn“: girare l'impugnatura della barra di comando tutta all'indietro, quindi premere il tasto „cal“.

Garanzia

Prestazioni di garanzia

La Torqeedo GmbH, Friedrichshafener Straße 4a in D-82205 Gilching garantisce all'acquirente finale che il prodotto è privo di vizi di materiale e di lavorazione per il periodo di copertura di seguito definito. La Torqeedo esonera l'acquirente finale dai costi causati dall'eliminazione di un vizio di materiale o di lavorazione. Tale esonero non vale per tutti i costi collaterali sopravvenuti in un caso di garanzia, né per altri svantaggi economici di altro genere (p. es. i costi di traino, di telecomunicazione, di vitto, di alloggio, costi per mancato utilizzo, per perdita di tempo, ecc.).

La garanzia scade dopo due anni dal giorno della presa in consegna del prodotto da parte dell'acquirente finale. La garanzia di due anni non include i prodotti utilizzati - anche provvisoriamente - per scopi commerciali o da enti pubblici. In tal caso vale la garanzia prevista dalla legge. Il diritto di garanzia decade dopo sei mesi dalla scoperta del vizio.

Torqeedo si riserva il diritto di decidere se riparare le parti difettose o sostituirle. I distributori e i commercianti che eseguono lavori di riparazione sui prodotti Torqeedo non dispongono di nessuna delega per formulare dichiarazioni vincolanti dal punto di vista legale a nome di Torqeedo.

Sono esclusi dalla garanzia i componenti soggetti a usura e gli interventi di ordinaria manutenzione.

Torqeedo , può non rispondere a rivendicazioni di garanzia ,quando: la garanzia non è stata inoltrata correttamente (cfr. Procedimento di garanzia),

il prodotto non è stato usato come da prescrizioni,

non sono state osservate le avvertenze sulla sicurezza, sull'uso e sulla manutenzione presenti nelle istruzioni per l'uso,

il prodotto è stato modificato o equipaggiato con parti o con accessori non espressamente autorizzati o consigliati da Torqeedo,

le manutenzioni o le riparazioni precedenti non sono state eseguite da aziende autorizzate da Torqeedo

o non sono stati utilizzati pezzi di ricambio originali, salvo la controprova del cliente finale che il legittimo motivo di rigetto di presta-

zioni in garanzia non abbia favorito lo sviluppo del difetto. Oltre ai diritti derivanti da questa garanzia, l'acquirente finale gode dei diritti di garanzia, come definiti dalla legge, provenienti dal suo contratto di acquisto con il singolo commerciante e che non subiscono restrizioni tramite la presente garanzia.

Procedimento di garanzia

L'osservanza del procedimento di garanzia di seguito descritto è requisito necessario per usufruire del diritto di garanzia.

Prima di inviare alla Torqeedo i prodotti oggetto di reclamo è indispensabile contattare il servizio assistenza clienti della Torqeedo per accordare la spedizione. Il contatto può avvenire per e-mail, per telefono o per via postale. L'accettazione via internet al sito www.torqeedo.com sarà oggetto di successivi ampliamenti.

Prodotti inviati senza previo accordo verranno respinti.

Confidiamo nella vostra comprensione.

Per controllare le condizioni e la validità della garanzia necessitiamo del **tagliando di garanzia** debitamente compilato e della **ricevuta di acquisto**.

Il tagliando di garanzia è allegato alle presenti istruzioni per l'uso e dovrà recare tra l'altro dati di contatto, i dati sul prodotto oggetto di reclamo, il numero di serie e una breve descrizione del problema.

La ricevuta di acquisto deve comprovare l'acquisto effettuato e la data di acquisto (ad es. uno scontrino o una fattura).

Si consiglia di conservare l'imballaggio originale per un'eventuale spedizione del prodotto al servizio di assistenza. Se non si dovesse più disporre dell'imballaggio originale, sceglierne uno adatto ad una spedizione senza danneggiamenti. I danni da trasporto non sono coperti dalla garanzia. Siamo a disposizione per qualsiasi domanda sul procedimento di garanzia all'indirizzo riportato.

Torqeedo Corporate Offices

Torqeedo GmbH Friedrichshafener Straße 4a 82205 Gilching Germany	Torqeedo Inc. 171 Erick Street, Unit A-1 Crystal Lake, IL 60014 USA
---	--

info@torqeedo.com T +49 - 8153 - 92 15 - 100 F +49 - 8153 - 92 15 - 319	usa@torqeedo.com T +1 - 815 - 444 88 06 F +1 - 847 - 444 88 07
--	--

Centro di assistenza Torqeedo

Europa e altri paesi

Torqeedo GmbH
- Service Center -
Friedrichshafener Straße 4a
82205 Gilching
Germany

service@torqeedo.com
T +49 - 8153 - 92 15 - 126
F +49 - 8153 - 92 15 - 329

North America

Torqeedo Inc.
171 Erick Street, Unit A-1
Crystal Lake, IL 60014
USA

service_usa@torqeedo.com
T +1 - 815 - 444 88 06
F +1 - 847 - 444 88 07

Tutti gli altri Paesi:

I contatti dei centri di assistenza internazionali sono reperibili al sito www.torqeedo.com nella sezione „Service“

Manual de operaciones (Español)

Brazo de caña largo para el Travel 503/1003 y Cruise 2.0 / 4.0 T

(Artículo nº 1919-00)

Volumen de suministro

- Brazo de caña largo con espiga de unión e imán diametral
- Empuñadura de la caña
- Instrucciones de montaje
- Embalaje
- Certificado de garantía

Desmontaje

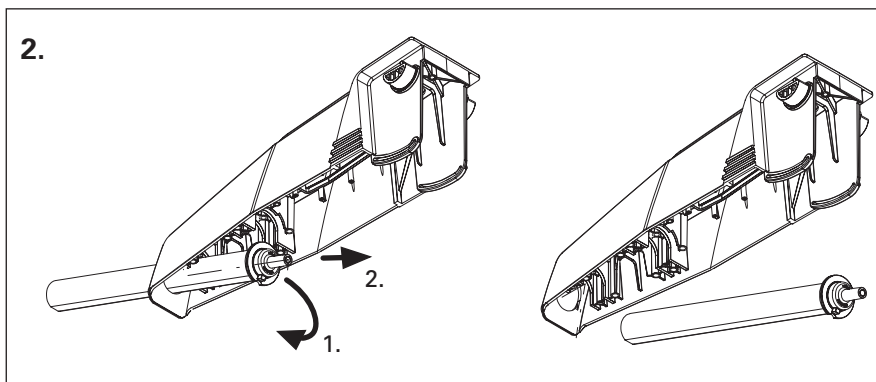
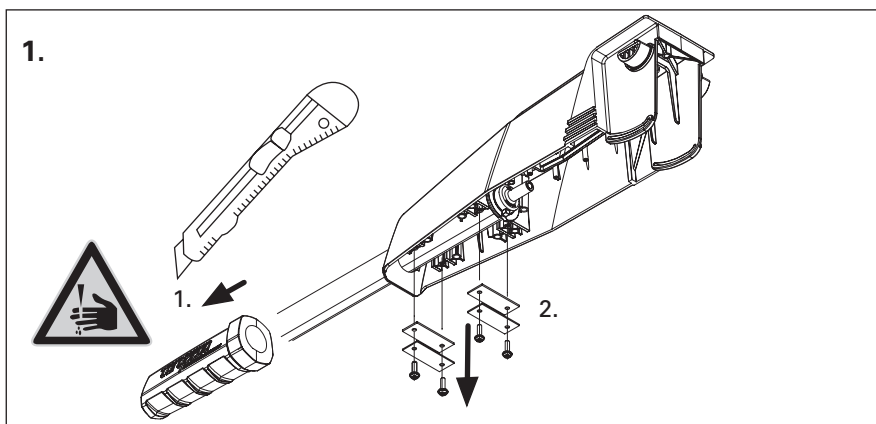

TORQUEEDO
STARNBERG.GERMANY

Montaje

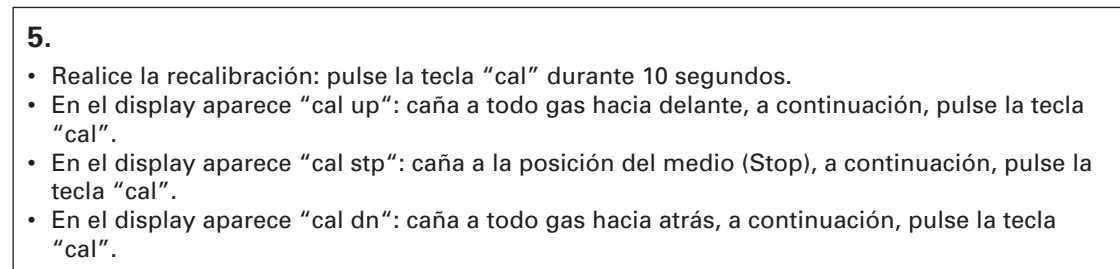
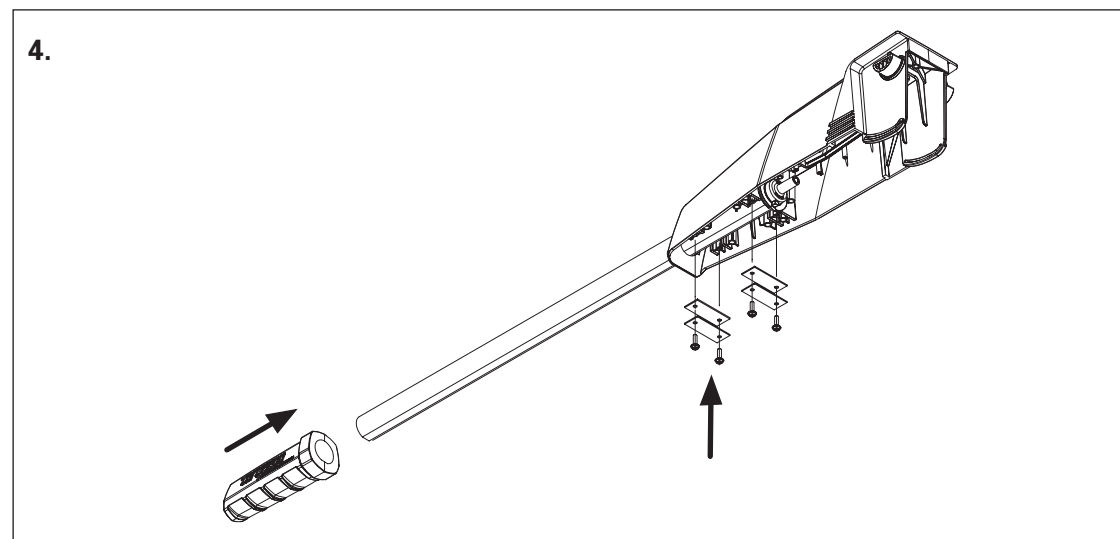
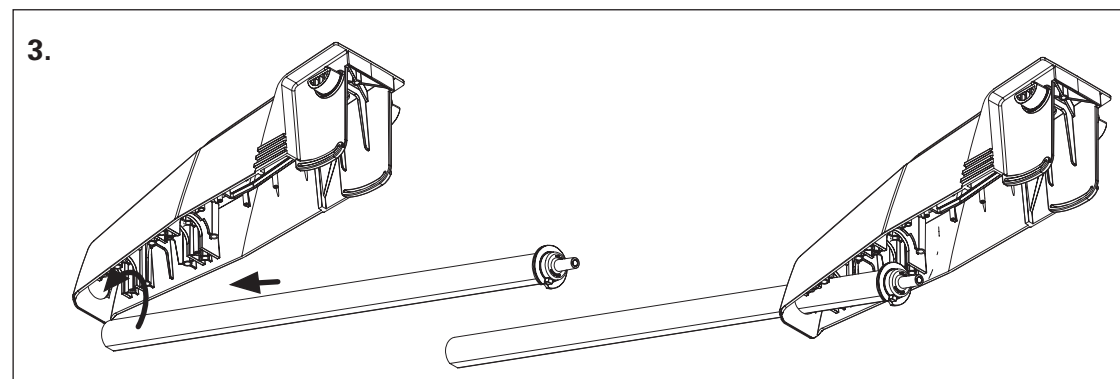

Condiciones de garantía

Cobertura de la garantía

La compañía Torqeedo GmbH, con domicilio social en Friedrichshafener Straße 4a, D-82205 Gilching (Alemania), garantiza al consumidor final de este producto que el producto está libre de defectos de material o de fabricación durante el periodo de cobertura establecido a continuación. Torqeedo eximirá al consumidor final de costos por la eliminación de defectos de material o de fabricación. Esta obligación de exención no es válida para todos los gastos adicionales causados por un caso de garantía y para todos los demás perjuicios financieros (p. ej. gastos de remolque, telecomunicación, manutención, hospedaje, pérdida de ingresos, pérdida de tiempo, etc.).

La garantía concede una cobertura de dos años contados a partir del día de entrega del producto al consumidor final. Quedan excluidos de la garantía los productos que –incluso de forma provisional– hayan sido usados con fines comerciales o para la Administración. Para ellos se aplica la garantía legal. Los derechos de garantía prescriben después de seis meses contados a partir de la fecha del descubrimiento del defecto.

Torqeedo decide si las piezas defectuosas han de ser reparadas o sustituidas. Los concesionarios y vendedores que lleven a cabo reparaciones de motores de Torqeedo no están autorizados a hacer declaraciones que vinculen legalmente a la empresa Torqeedo.

Se excluyen de la garantía las piezas de desgaste y los mantenimientos de rutina.

Torqeedo tiene derecho a rechazar pretensiones de garantía si:

- la garantía no ha sido remitida reglamentariamente (véase Tramitación de la garantía),
- no se ha tratado el producto de forma reglamentaria,
- no se han seguido las instrucciones de seguridad, manejo y cuidado enumeradas en el manual de operación,
- el objeto de compra ha sido transformado, modificado o equipado con piezas o accesorios no comprendidas en el equipamiento expresamente autorizado o recomendado por Torqeedo,
- los trabajos de mantenimiento o de reparación precedentes no han sido realizados por empresas autorizadas por Torqeedo o si se han utilizado piezas de recambio diferentes a las originales, a no ser

que el consumidor final pueda demostrar que los hechos que dan derecho al rechazo de la garantía no han favorecido el desarrollo del defecto. Además de los derechos derivados de esta garantía, el consumidor final tiene los derechos de garantía legales derivados del contrato de compra cerrado con el respectivo comerciante, que no se ven afectados por esta garantía.

Tramitación de garantías

El cumplimiento del proceso de tramitación de la garantía, que se describe a continuación, es requisito para la satisfacción de derechos de garantía.

Antes de poder enviar productos reclamados a Torqeedo, se ha de concertar sin falta el envío con Torqeedo Service. La toma de contacto puede tener lugar por teléfono o por correo postal o electrónico. Está siendo ampliada la toma de contacto a través de Internet bajo www.torqeedo.com.

Solicitamos su comprensión respecto a nuestra imposibilidad de tramitar y, por consiguiente, aceptar envíos de productos reclamados que no hayan sido concertados.

Para la comprobación de las reclamaciones y su tramitación, precisamos de un **certificado de garantía** debidamente cumplimentado, así como de un **justificante de la compra**.

- El certificado de garantía, que acompaña a este manual de operación, tiene que contener, entre otros, datos de contacto, informaciones sobre el producto reclamado, número de serie y una breve descripción del problema.
- El comprobante de la compra tiene que consignar especialmente la compra o la fecha de compra (por ejemplo: tíquet de compra, factura o recibo).

Se recomienda guardar el embalaje original de Torqeedo para el envío del motor al punto de servicio. En caso de que ya no disponga de él, deberá utilizar un embalaje que excluya daños de transporte, ya que estos no están cubiertos por la garantía. Si desea aclarar alguna cuestión referente a la tramitación de la garantía, por favor, diríjase a las señas indicadas. Con mucho gusto le atenderemos.



Torqeedo Corporate Offices

Torqeedo GmbH Friedrichshafener Straße 4a 82205 Gilching Germany	Torqeedo Inc. 171 Erick Street, Unit A-1 Crystal Lake, IL 60014 USA
---	--

info@torqeedo.com	usa@torqeedo.com
T +49 - 8153 - 92 15 - 100	T +1 - 815 - 444 88 06
F +49 - 8153 - 92 15 - 319	F +1 - 847 - 444 88 07

Torqeedo Service Centers

Europa e internacional	North America
------------------------	---------------

Torqeedo GmbH - Service Center - Friedrichshafener Straße 4a 82205 Gilching Germany	Torqeedo Inc. 171 Erick Street, Unit A-1 Crystal Lake, IL 60014 USA
---	--

service@torqeedo.com	service_usa@torqeedo.com
T +49 - 8153 - 92 15 - 126	T +1 - 815 - 444 88 06
F +49 - 8153 - 92 15 - 329	F +1 - 847 - 444 88 07

Demás países:

Las direcciones de contacto de Service Centers internacionales está alistadas bajo www.torqeedo.com bajo el epígrafe "Service".

**Lång rorkult till
Travel 503/1003 och Cruise 2.0 / 4.0 T**
(itemnummer 1919-00)

Leverans:

- Lång rorkult med kopplingstappar och diametral magnet
- Rorkultshandtag
- Monteringsanvisning
- Förpackning
- Garantisedel

Montering

Isärtagning

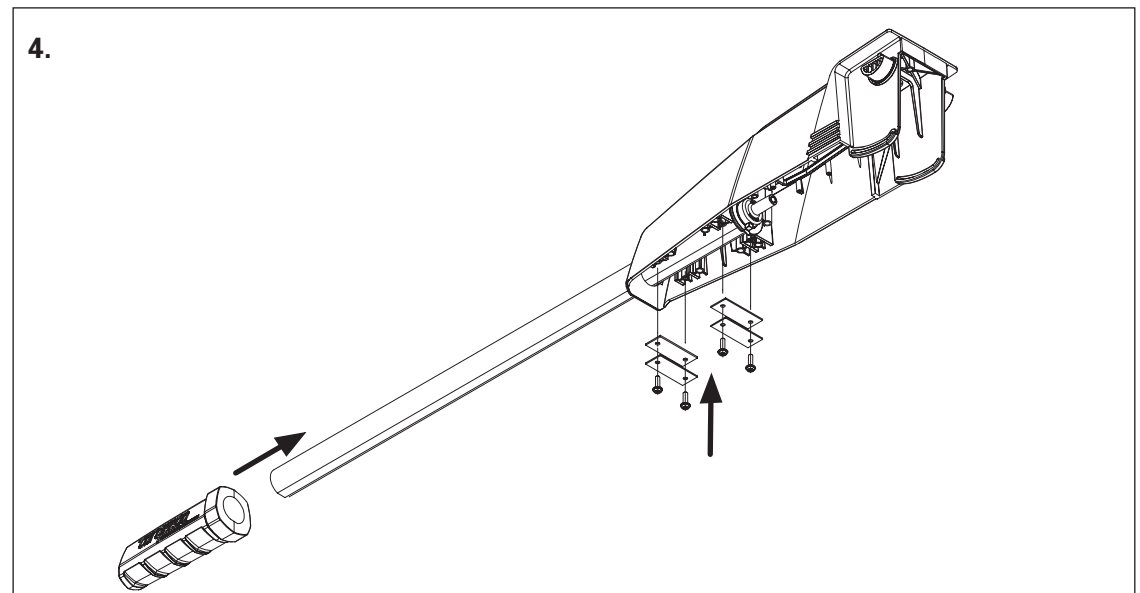
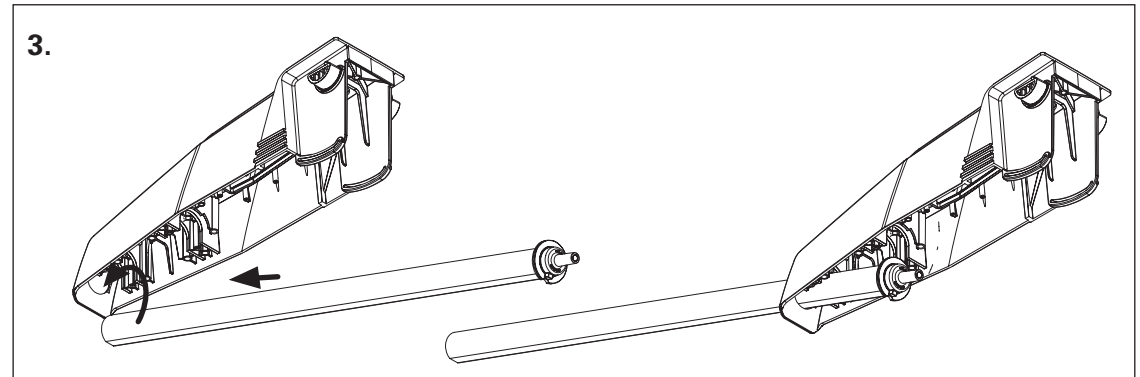

- 5.
- Gör en ny kalibrering: Tryck på „cal“-knappen i 10 sekunder.
 - I displayen visas „cal up“: För rorkulten till full gas framåt, tryck sedan på „cal“-knappen.
 - I displayen visas „cal stp“: För rorkulten till mittläget (stoppläget), tryck sedan på „cal“-knappen.
 - I displayen visas „cal dn“: För rorkulten till full gas bakåt, tryck sedan på „cal“-knappen.

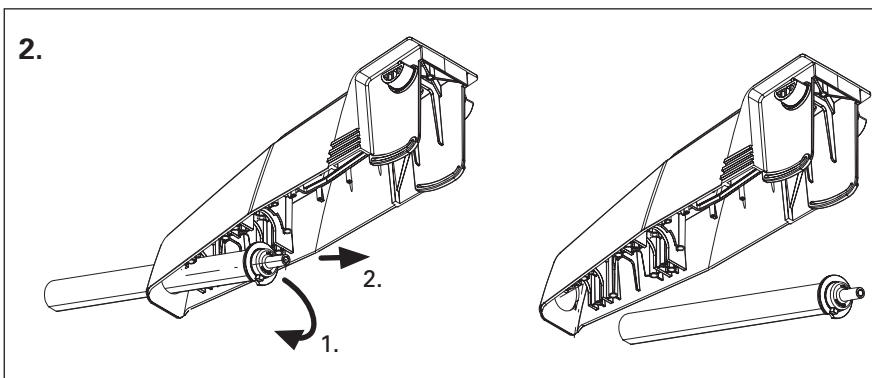
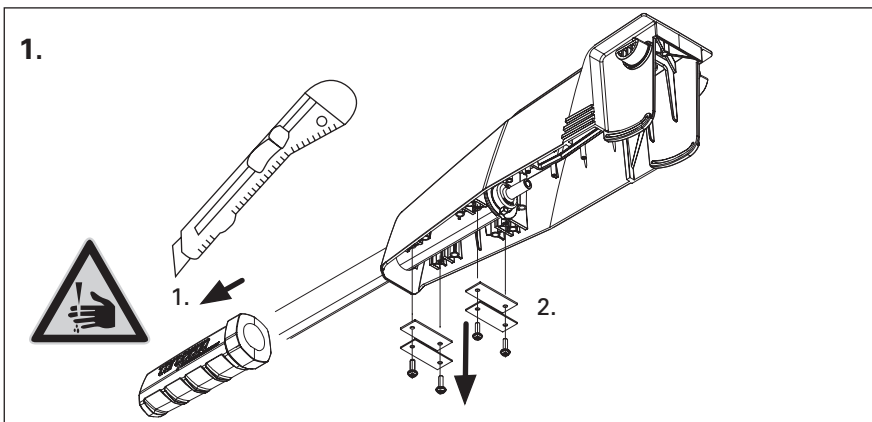

Garantivillkor

Garantiomfattning

Torqueedo GmbH, Friedrichshafener Straße 4a, D-82205 Gilching, Tyskland, garanterar slutanvändaren av denna produkt att produkten är fri från material- och tillverkningsfel under nedan angivna tidsperiod. Torqueedo står för kostnaderna för åtgärdande av material- eller tillverkningsfel. Detta gäller dock inte alla extrakostnader och alla övriga ekonomiska nackdelar som uppstår vid ett garantifall (t.ex. kostnader för bogsering, telekommunikation, kost, logi, förlorad användning, tidsförlust osv.).

Garantin upphör att gälla två år efter det datum då produkten överlämnats till slutanvändaren. Den tvååriga garantin gäller inte för produkter som – även tillfälligt – används för yrkes- eller tjänsteändamål. För dessa gäller lagstadgad garanti. Garantianspråket förfaller sex månader efter att felet har upptäckts.

Torqueedo avgör om defekta delar ska repareras eller bytas ut. Distributörer och återförsäljare som utför reparationsarbete på Torqueedo-produkter har ingen fullmakt att avge rättsligt bindande utlåtanden för Torqueedos räkning.

Garantin gäller inte förslitningsdelar och rutinunderhåll.

Torqueedo har rätt att ogilla garantianspråk omn

- garantianspråket inte lämnats in korrekt (jfr "Garantiprocess"),
- produkten har behandlats på ett sätt som strider mot föreskrifterna,
- säkerhets-, användar- och skötselansvisningarna i användarhandboken inte följts,
- produkten på något sätt byggts om, ändrats eller utrustats med delar eller tillbehör som inte tillhör den utrustning som Torqueedo uttryckligen tillåter resp. rekommenderar,
- tidigare underhåll eller reparationer utförts av företag som inte är auktoriserade av Torqueedo eller om icke-originalreservdelar har använts, förutsatt att slutanvändaren inte kan påvisa att det sakförhållande som ligger till grund för ogillandet av garantianspråket inte

har bidragit till att felet uppstått. Utöver anspråk på grundval av denna garanti har slutanvändaren även rättsliga garantianspråk på grundval av sitt köpekontrakt med respektive återförsäljare. Dessa begränsas inte av denna garanti.

Garantiprocess

Nedan beskrivna garantiprocess måste följas för att garantianspråken ska kunna beviljas.

Innan reklamerade produkter får skickas till Torqueedo måste detta avtalas med Torqueedos servicecentrum. Kontakt kan tas per telefon, e-post eller post. Vi utökar successivt möjligheterna att ta kontakt via Internet under www.torqueedo.com.

Vi ber om förståelse för att vi inte kan behandla ej avtalade försändelser och därför inte tar emot dem.

För att kunna kontrollera garantianspråket och genomföra garantin behöver vi en ifylld **garantisedel** samt ett **köpebevis**.

- Garantisedeln som medföljer denna användarhandbok måste bl.a. innehålla kontaktuppgifter, uppgifter om den reklamerade produkten, serienummer och en kort problembeskrivning.
- Köpebeviset måste särskilt styrka köp och inköpsdatum (t.ex. kassakvitto, faktura eller kvitto).

Vi rekommenderar att du sparar originalförpackningen från Torqueedo ifall produkten senare behöver skickas in på service. Om originalförpackningen inte längre finns kvar ska produkten förpackas på sådant sätt att inga transportskador uppstår, eftersom dessa inte omfattas av garantin.

Vi svarar gärna på frågor om garantiprocessen, se våra kontaktuppgifter.

Torqueedo Corporate Offices

Torqueedo GmbH Friedrichshafener Straße 4a 82205 Gilching Germany	Torqueedo Inc. 171 Erick Street, Unit A-1 Crystal Lake, IL 60014 USA
--	---

info@torqueedo.com T +49 - 8153 - 92 15 - 100 F +49 - 8153 - 92 15 - 319	usa@torqueedo.com T +1 - 815 - 444 88 06 F +1 - 847 - 444 88 07
--	---

Torqueedos servicecentrum

Europa och internationellt	North America
----------------------------	---------------

Torqueedo GmbH - Service Center - Friedrichshafener Straße 4a 82205 Gilching Germany	Torqueedo Inc. 171 Erick Street, Unit A-1 Crystal Lake, IL 60014 USA
--	---

service@torqueedo.com T +49 - 8153 - 92 15 - 126 F +49 - 8153 - 92 15 - 329	service_usa@torqueedo.com T +1 - 815 - 444 88 06 F +1 - 847 - 444 88 07
---	---

Alla övriga länder:

Kontaktadresser till internationella servicecentrum finns på webbplatsen www.torqueedo.com under "Service".

Käyttöohje (suomi)

Pitkä peräsinvipuvarsi Travel 503/1003 ja Cruise 2.0 / 4.0 T (tuotenumero 1919-00)

Toimituksen laajuus:

- pitkä peräsinvipuvarsi, yhdystappi ja diametraalinen magneetti
- peräsinvivun kahva
- asennusohje
- pakkaus
- takuukortti

Irrutus

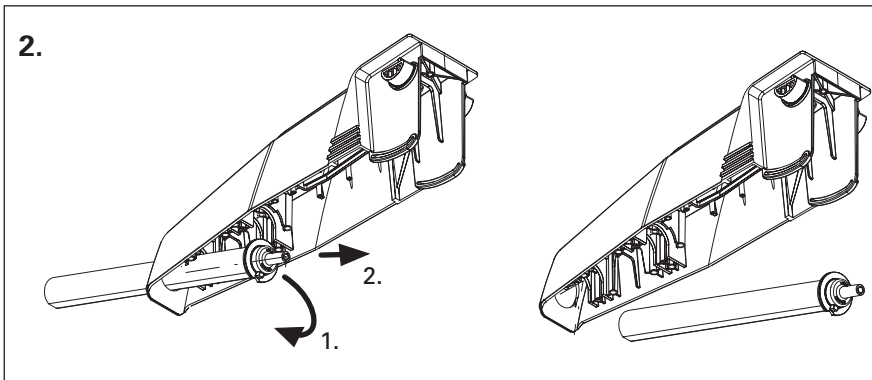
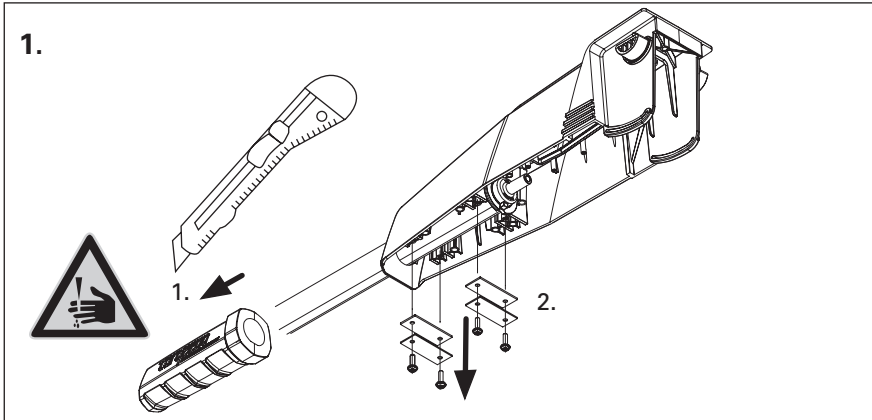

TORQUEEDO
STARNBERG.GERMANY

Asennus

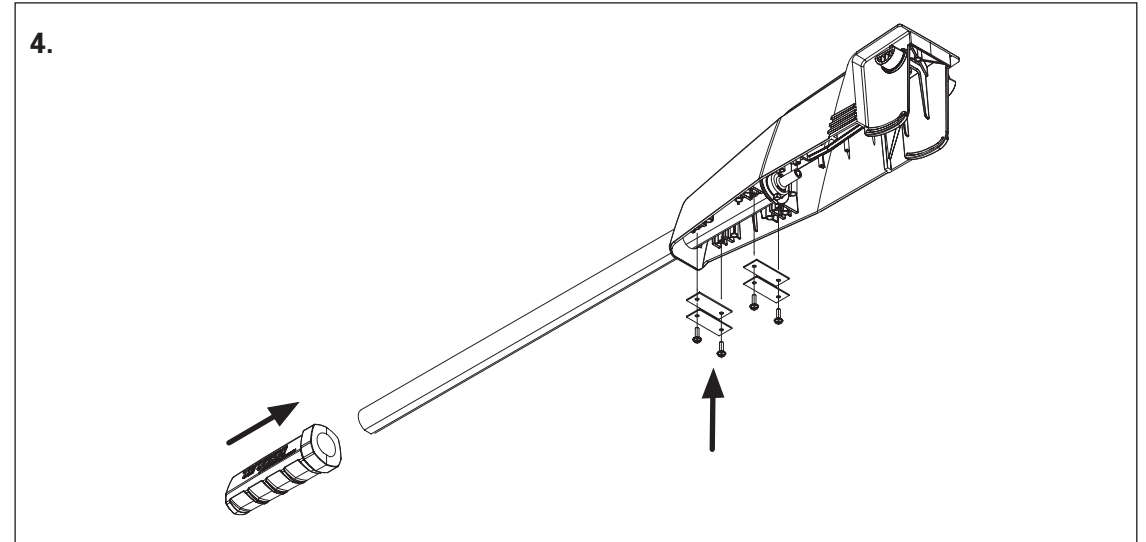
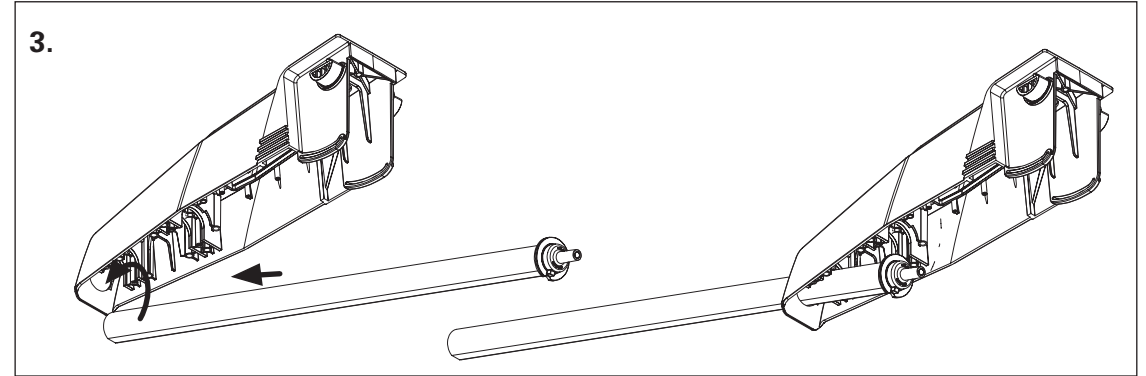

5.

- Suorita uusi kalibrointi: Paina 10 sekunnin ajan „cal“-painiketta.
- Näyttöön ilmestyy „cal up“: Aseta peräsinvipu täydelle kaasulle eteenpäin ja paina sitten „cal“-painiketta.
- Näyttöön ilmestyy „cal stp“: Aseta peräsinvipu keskiasentoon (STOP) ja paina sitten „cal“-painiketta.
- Näyttöön ilmestyy „cal dn“: Aseta peräsinvipu täydelle kaasulle taaksepäin ja paina sitten „cal“-painiketta.

Takuuehdot

Takuun laajuus

Torqueedo GmbH, Friedrichshafener Straße 4a, D-82205 Gilching, takaa tämän tuotteen lopulliselle ostajalle, että tuotteessa ei alla mainitun takuuaajan kuluessa ole materiaali- tai valmistusvirheitä. Torqueedo ei veloita ostajalta maksua materiaali- tai valmistusvikojen korjauksesta. Tämä velvoite ei koske kaikkia takuutilanteen aiheuttamia sivukuluja tai muita taloudellisia haittoja (esim. hinauksen aiheuttamia kustannuksia, puhelin-, ateria- tai majoituskuluja, käytön menetystä, ajanhukkaa tms.).

Takuu päättyy kahden vuoden kuluttua tuotteen luovuttamisesta lopulliselle käyttäjälle. Kahden vuoden takuu ei koske tuotteita, joita käytetään – edes väliaikaisesti – kaupalliseen tai viranomaisten käyttöön. Näitä koskee lakisääteinen virhevastuu. Takuuvelvollisuus vanhenee kuuden kuukauden kuluttua virheen havaitsemisesta.

Torqueedo voi valintansa mukaan joko korjata tai vaihtaa vialliset osat. Torqueedo-tuotteiden korjaustöitä suorittavilla jälleenmyyjillä ja kauppiaillla ei ole oikeutta tehdä Torqueedo-yhtiön puolesta oikeudellisia sitoumuksia.

Kuluvat osat ja rutiinihuollot eivät sisälly takuuseen.

Torqueedo-yhtiöllä on oikeus kieltäytyä täyttämästä takuuvaatimuksia, jos

- takuuta ei ole vahvistettu asianmukaisesti (vrt. Takuukäytännöt),
- tuotetta on käsitelty määräysten vastaisesti,
- käyttöohjeessa annettuja turvallisuus-, käsittely- ja hoito-ohjeita ei ole noudatettu,
- kaupan kohteena olevaa tuotetta on tavalla tai toisella muutettu, muunneltu tai siihen on lisätty osia tai lisävarusteita, jotka eivät ole Torqueedo-yhtiön nimenomaisesti hyväksymiä tai suosittelemia,
- aikaisemmat huollot tai korjaukset on tehty jonkin muun kuin Torqueedon valtuuttaman liikkeen toimesta tai niihin on käytetty muita kuin valmistajan alkuperäisiä varaosia, poikkeuksena kuitenkin tapaukset, joissa lopullinen käyttäjä pystyy todistamaan, että taku-

uvaatimuksen hylkäämiseen johtanut syy ei ole myötävaikuttanut virheen syntymiseen. Takuuoikeuksien lisäksi tuotteen lopullinen käyttäjä voi vedota kauppiaan kanssa solmimaansa myyntisopimusta koskevaan lakisääteiseen virhevastuuseen, jota valmistajan myöntämä takuu ei rajoita.

Takuukäytännöt

Takuuvaatimusten täyttäminen edellyttää seuraavassa selostettujen takuukäytäntöjen noudattamista.

Ennen reklamaation kohteena olevien tuotteiden lähettämistä Torqueedo-yhtiölle on ehdottomasti sovittava lähettämistä Torqueedon asiakaspalvelun kanssa. Yhteydenotto voidaan tehdä puhelimitse, sähköpostitse tai postitse. Yhteydenottomahdollisuuksia Internet-sivuston www.torqueedo.com kautta laajennetaan vähitellen.

Toivomme, että ymmärrätte, että emme voi käsitellä ja vastaanottaa reklamoituja tuotteita, joiden lähettämisestä ei ole sovittu meidän kanssamme.

Takuuoikeuden tarkistusta ja takuun käsittelyä varten tarvitsemme täytetyn **takuukortin** sekä **ostotositteen**.

- Oheisen takuutodistuksen täytyy sisältää mm. yhteystiedot, reklamaation kohteena olevan tuotteen tiedot, sarjanumero ja lyhyt kuvaus ongelmasta.
- Ostotositteesta on käytävä ilmi varsinkin ostotapahtuma / ostopäivä (esim. kassakuitti, lasku tai muu kuitti).

On suositeltavaa säilyttää alkuperäinen Torqueedo-pakkaus siltä varalta, että tuote joudutaan lähettämään huoltoon. Jos se ei ole enää käytettävissä, tulisi käyttää pakkausta, joka estää kuljetusvauriot, koska ne eivät kuulu takuun piiriin.

Vastaamme mielellämme takuukäytäntöihin liittyviin kysymyksiin. Yhteystietomme löytyvät tästä ohjeesta.

Torqueedo Corporate Offices

Torqueedo GmbH Friedrichshafener Straße 4a 82205 Gilching Germany	Torqueedo Inc. 171 Erick Street, Unit A-1 Crystal Lake, IL 60014 USA
--	---

info@torqueedo.com T +49 - 8153 - 92 15 - 100 F +49 - 8153 - 92 15 - 319	usa@torqueedo.com T +1 - 815 - 444 88 06 F +1 - 847 - 444 88 07
--	--

Torqueedo Service Centers

Eurooppa ja kansainvälisesti Pohjois-Amerikka

Torqueedo GmbH - Service Center - Friedrichshafener Straße 4a 82205 Gilching Germany	Torqueedo Inc. 171 Erick Street, Unit A-1 Crystal Lake, IL 60014 USA
--	---

service@torqueedo.com T +49 - 8153 - 92 15 - 126 F +49 - 8153 - 92 15 - 329	service_usa@torqueedo.com T +1 - 815 - 444 88 06 F +1 - 847 - 444 88 07
--	--

Kaikki muut maat:

Kansainvälisten toimipisteiden yhteystiedot löytyvät osoitteesta www.torqueedo.com kohdasta "Service".

Mode d'emploi (Français)

Barre à long bras pour Travel 503/1003 et Cruise 2.0 / 4.0 T

(N° d'article 1919-00)

Contenu de la livraison :

- Barre à long bras avec broche de raccordement et aimant diamétral
- Poignée de la barre de commande
- Instructions de montage
- Emballage
- Bon de garantie

Démontage

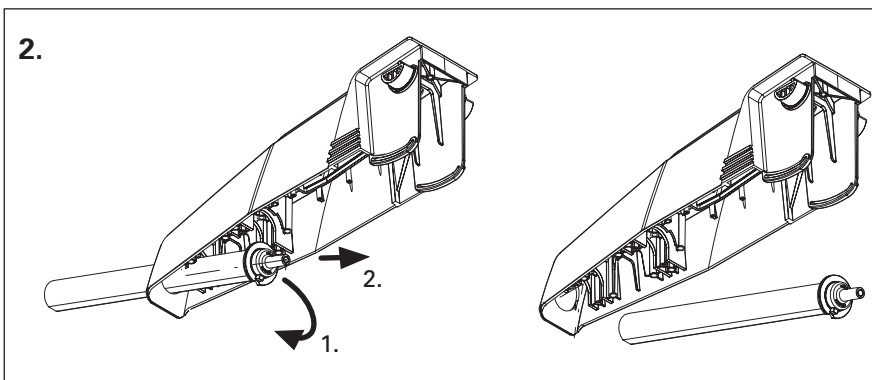
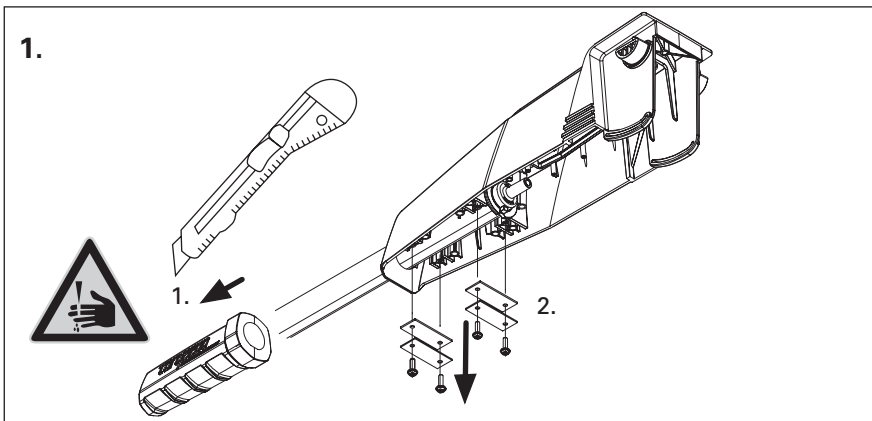

TORQUEEDO
STARNBERG.GERMANY

Montage

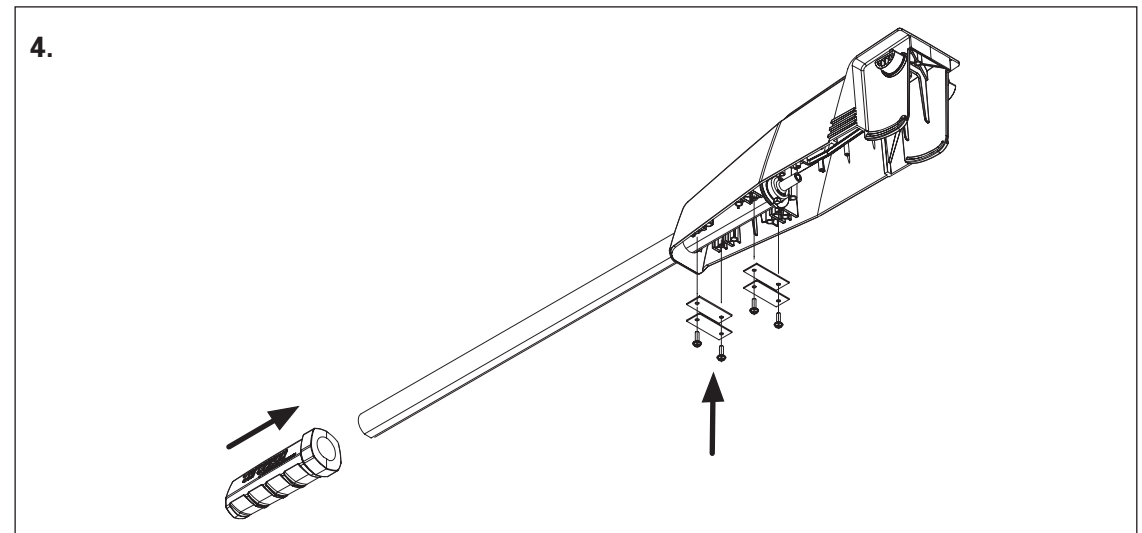
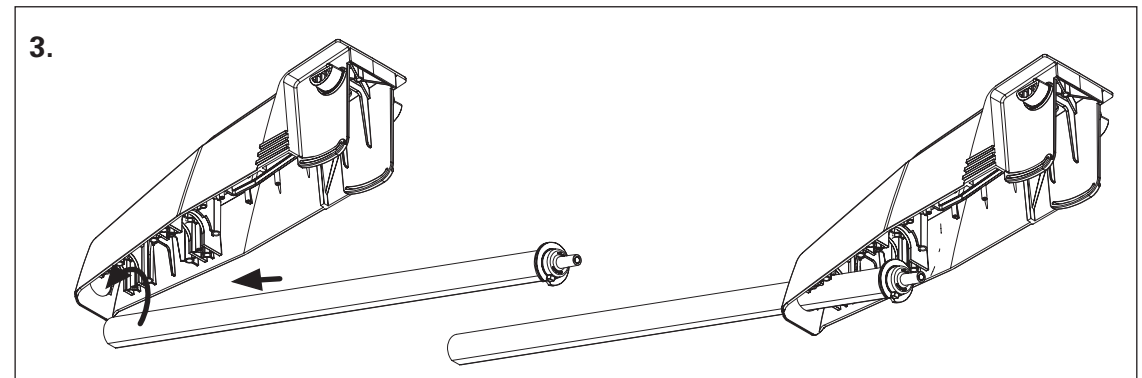

5.

- Effectuez un nouveau calibrage : Appuyez sur la touche „cal” pendant 10 secondes environ.
- L'écran affiche « cal up » : Poussez la barre de commande à plein régime vers l'avant et appuyez ensuite sur la touche « cal ».
- L'écran affiche « cal stp » : Amenez la barre de commande en position médiane (d'arrêt) puis appuyez sur la touche « cal ».
- L'écran affiche « cal dn » : Poussez la barre de commande à plein régime en marche arrière et appuyez ensuite sur la touche « cal ».

Conditions de garantie

Couverture de la garantie

La société Torqeedo GmbH domiciliée Friedrichshafener Straße 4a à D-82205 Gilching, Allemagne, garantit à l'acquéreur final de ce produit l'absence de défaut de matériel et de fabrication pour la durée de la garantie fixée comme indiqué plus bas. Torqeedo indemniserà l'acquéreur des frais occasionnés par la réparation d'un défaut de matériel ou de fabrication. Cette obligation d'indemnisation ne s'applique pas aux frais annexes causés par un recours en garantie ni aux autres pertes financières (p. ex. frais de remorquage, frais de télécommunication, table et logis, impossibilité d'utilisation, perte de temps etc.).

La Garantie expire deux ans à compter de la date de remise du produit à l'acquéreur final. Sont exclus de cette garantie de deux ans les produits qui sont utilisés – même temporairement – à des fins commerciales ou administratives. Pour ces produits, c'est la garantie légale qui s'applique. Le droit à la garantie est périmé 6 mois après la détection du défaut.

C'est Torqeedo qui décide de réparer ou de changer les pièces défectueuses. Les distributeurs et commerçants qui effectuent des réparations sur les produits Torqeedo ne sont pas en droit de faire au nom de Torqeedo des déclarations ayant force juridique.

Les pièces d'usure et les entretiens de routine sont exclus de la garantie.

Torqeedo est en droit de refuser le droit à la garantie dans les conditions suivantes :

- le recours à la garantie ne s'est pas fait dans les règles (voir Recours à la garantie),
- le produit n'a pas été utilisé conformément aux instructions,
- les consignes de sécurité, d'utilisation et d'entretien n'ont pas été respectées,
- le produit a subi une transformation ou modification quelconque, ou des pièces ou accessoires ont été rajoutés qui ne font pas partie de l'équipement explicitement autorisé ou recommandé par Torqeedo,
- les opérations d'entretien ou de réparation qui ont précédé n'ont pas été effectuées par des ateliers autorisés par Torqeedo ou en l'occurrence il a été utilisé des pièces de rechange qui ne sont pas

d'origine, à moins que l'acquéreur ne puisse prouver que les conditions justifiant le rejet du droit à la garantie n'aient pas favorisé la survenue du défaut. Outre les droits découlant de cette garantie, l'acquéreur bénéficie des droits à la garantie légale qui résultent du contrat d'achat le liant à son vendeur et qui ne sont pas restreints par cette présente garantie.

Recours à la garantie

En cas de recours à la garantie, il est impératif de respecter les consignes suivantes afin de pouvoir faire valoir ses droits.

Avant d'envoyer à Torqeedo les pièces faisant l'objet de la réclamation, il est impératif de consulter le service clientèle de Torqeedo pour s'accorder avec lui sur l'expédition. Il est possible de prendre contact par téléphone, par courriel ou par courrier postal. La possibilité de prise de contact par l'intermédiaire du site Internet www.torqeedo.com sera développée petit à petit. **Ne pouvant pas traiter les envois de produits faisant l'objet de réclamation qui seraient effectués sans notre accord préalable, nous ne les accepterons pas. Merci de votre compréhension.**

Pour vérifier votre droit à la garantie, nous avons besoin d'un **bon de garantie** dûment rempli et d'un **justificatif d'achat**.

- Le bon de garantie qui est joint doit contenir e. a. vos coordonnées, les données du produit réclamé, le numéro de série et une courte description du problème.
- Le justificatif d'achat doit faire état en particulier de l'achat, en l'occurrence de la date d'achat (p. ex. sous forme de bon de caisse, facture ou reçu).

Pour l'envoi du produit à l'atelier de service, il est recommandé de conserver l'emballage d'origine de Torqeedo. Si celui-ci n'est plus disponible, il faut utiliser un emballage excluant tous dommages dus au transport car ceux-ci ne sont pas couverts par la garantie.

Pour toute précision portant sur le recours à la garantie, nous sommes naturellement à votre disposition sous les coordonnées indiquées.



Torqeedo Corporate Offices

Torqeedo GmbH Friedrichshafener Straße 4a 82205 Gilching Germany	Torqeedo Inc. 171 Erick Street, Unit A-1 Crystal Lake, IL 60014 USA
---	--

info@torqeedo.com	usa@torqeedo.com
T +49 - 8153 - 92 15 - 100	T +1 - 815 - 444 88 06
F +49 - 8153 - 92 15 - 319	F +1 - 847 - 444 88 07

Centres de service Torqeedo

Europe et international	Amérique du Nord
-------------------------	------------------

Torqeedo GmbH - Service Center - Friedrichshafener Straße 4a 82205 Gilching Germany	Torqeedo Inc. 171 Erick Street, Unit A-1 Crystal Lake, IL 60014 USA
---	--

service@torqeedo.com	service_usa@torqeedo.com
T +49 - 8153 - 92 15 - 126	T +1 - 815 - 444 88 06
F +49 - 8153 - 92 15 - 329	F +1 - 847 - 444 88 07

Autres pays :

Les coordonnées des centres de service technique internationaux se trouvent sur le site www.torqeedo.com à la rubrique „service“.

Gebruiksaanwijzing (Nederlands)

Lange helmstokarm voor Travel 503/1003 en Cruise 2.0 / 4.0 T

(artikel-nr. 1919-00)

Leveringsomvang:

- lange helmstokarm met verbindingspen en diametrale magneet
- helmstokhandgreep
- montagehandleiding
- verpakking
- garantiebewijs

Demontage

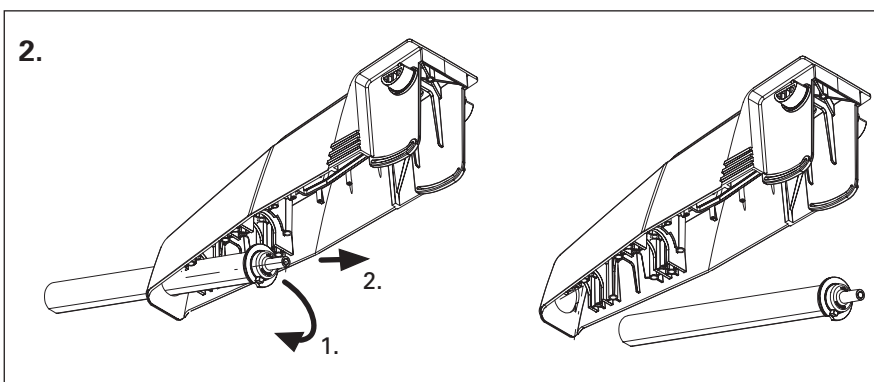
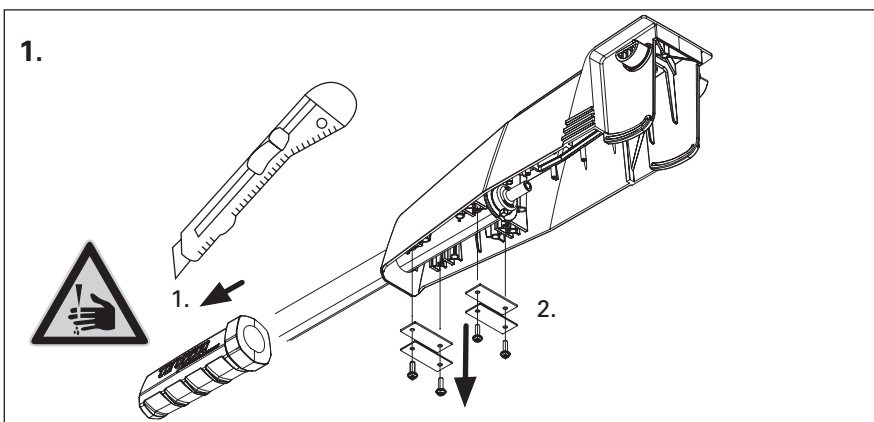

TORQUEEDO
STARNBERG.GERMANY

Montage

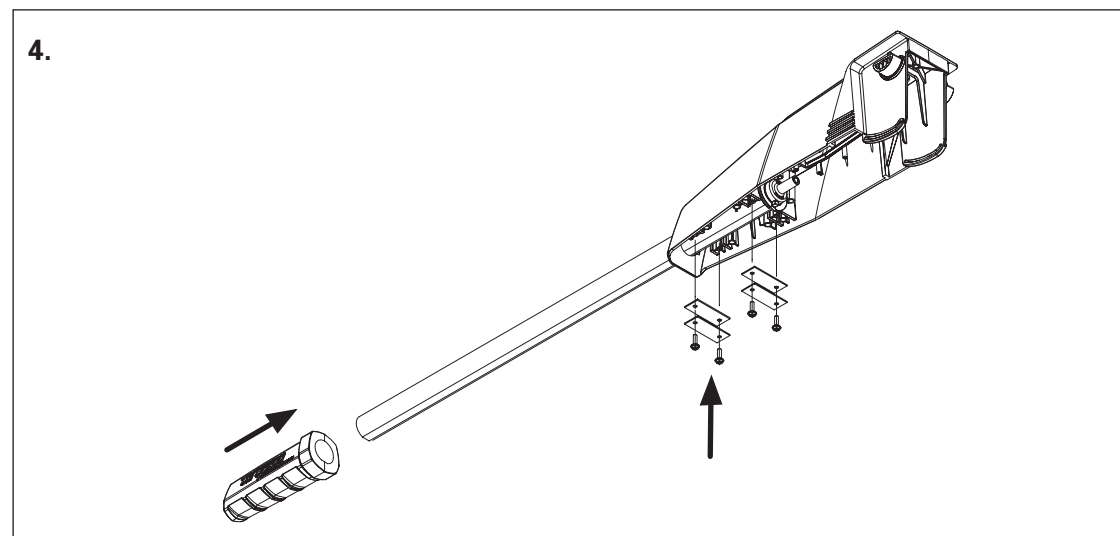
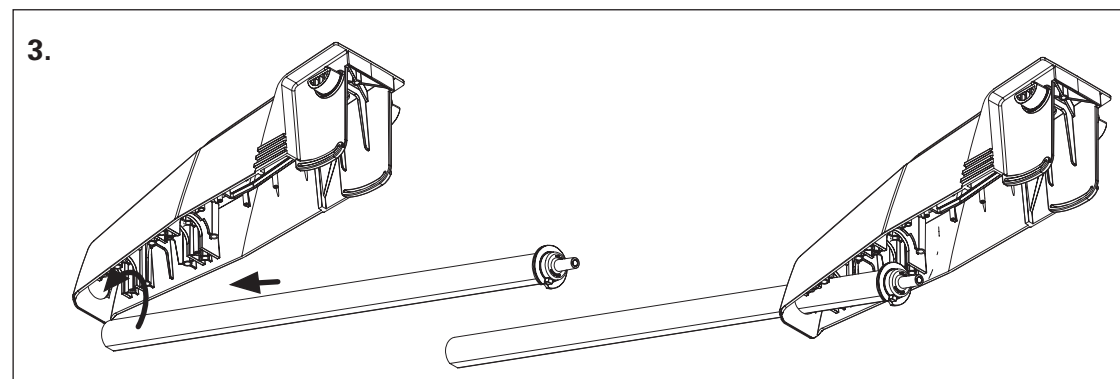

5.

- Nieuwe kalibrering uitvoeren: gedurende 10 seconden "cal"-toets indrukken.
- In het display verschijnt "cal up": helmstok met volgas vooruit, vervolgens "cal"-toets indrukken.
- In het display verschijnt "cal stp": helmstok naar de middelste -(stop-)positie brengen, vervolgens "cal"-toets indrukken.
- In het display verschijnt "cal dn": helmstok met volgas achteruit, vervolgens "cal"-toets indrukken.

Garantievoorwaarden

Garantieomvang

De Torqeedo GmbH, Friedrichshafener Straße 4a in D-82205 Gilching garandeert de eindafnemer van dit product, dat het product gedurende de volgende vastgelegde dekkingsperiode vrij is van materiaal- en verwerkingsfouten. Torqeedo zal voor de eindafnemer de kosten overnemen om een materiaal- of verwerkingsfout te verhelpen. Die kostenovername geldt niet voor alle nevenkosten die door een garantiezaak ontstaan en niet voor alle overige financiële nadelen (bijv. kosten voor wegslepen, telecommunicatie, maaltijden, logies, ontgaan gebruik, tijdverlies enz.).

De garantie eindigt twee jaar na de dag van productovergave aan de eindafnemer. Van de tweejarige garantie zijn producten uitgesloten, die – ook tijdelijk – voor commerciële of officiële doeleinden werden gebruikt. Daarvoor geldt de wettelijke waarborg. Het recht op garantie verjaart na afloop van zes maanden na ontdekking van de fout.

Torqeedo beslist of foutieve onderdelen worden gerepareerd of vervangen. Distributeurs en handelaars, die reparatiewerkzaamheden aan Torqeedo-motoren uitvoeren, hebben geen volmacht om voor Torqeedo bindende verklaringen af te geven.

Slijtageonderdelen en routineonderhoudswerkzaamheden zijn van garantie uitgesloten.

Torqeedo heeft het recht garantie te weigeren, als

- de garantie niet volgens de voorschriften werd ingediend (vgl. garantieproces),
- het product niet volgens de voorschriften werd behandeld,
- de veiligheids-, gebruiks- en onderhoudsinstructies van de gebruiksaanwijzing niet in acht werden genomen,
- het koopobject op een of andere manier werd omgebouwd, gewijzigd of uitgerust met onderdelen of toebehoren, die niet tot de door Torqeedo uitdrukkelijk toegelaten of aanbevolen uitrusting behoren,
- voorafgaande onderhoudsbeurten of reparatiewerkzaamheden niet door door Torqeedo geautoriseerde bedrijven werden uitgevoerd of geen originele reserveonderdelen werden gebruikt, tenzij de eindafnemer kan aantonen, dat de feiten, die het recht ertoe gaven de garantie te weigeren, de ontwikkeling van de fout niet hebben

begunstigd. Naast de rechten uit deze garantie heeft de eindafnemer wettelijke garantieaanspraken uit zijn koopcontract met de handelaar, die door deze garantie niet worden beperkt.

Garantieproces

De inachtneming van het hierna beschreven garantieproces is voorwaarde voor het nakomen van garantieaanspraken.

Alvorens gereclameerde producten aan Torqeedo mogen worden teruggestuurd, moet de verzending in ieder geval met de Torqeedo Service worden afgestemd. Het contacteren kan telefonisch, per mail of per post gebeuren. Contact via internet www.torqeedo.com wordt geleidelijk uitgebreid. Contactadressen vindt u op de achterkant van deze gebruiksaanwijzing.

Wij vragen om uw begrip dat wij niet afgestemde inzendingen van gereclameerde producten niet kunnen behandelen en dus niet kunnen aanvaarden.

Om het recht op garantie te kunnen controleren en om de garantie te kunnen afwickelen, hebben wij een ingevuld **garantiebewijs** en een **aankoopbewijs** nodig.

- Het garantiebewijs, dat bij deze gebruiksaanwijzing is bijgevoegd, moet o.a. contactgegevens, informatie over het gereclameerde product, serienummer en een korte beschrijving van het probleem bevatten.
- Het aankoopbewijs moet vooral de aankoop of de aankoopdatum bewijzen (bijv. met kassabon, factuur of kwitantie).

Om het product naar het servicepunt op te sturen, raden wij u aan, de originele Torqeedo-verpakking te bewaren. Als u die niet meer heeft, kunt u een verpakking nemen die beschadigingen tijdens het transport voorkomt, omdat die niet tot de garantie behoren. Voor bijkomende vragen over het garantieproces staan wij u graag ter beschikking onder de coördinaten die op de achterkant staan vermeld.

Torqeedo Corporate Offices

Torqeedo GmbH Friedrichshafener Straße 4a 82205 Gilching Germany	Torqeedo Inc. 171 Erick Street, Unit A-1 Crystal Lake, IL 60014 USA
---	--

info@torqeedo.com T +49 - 8153 - 92 15 - 100 F +49 - 8153 - 92 15 - 319	usa@torqeedo.com T +1 - 815 - 444 88 06 F +1 - 847 - 444 88 07
--	--

Torqeedo Service Centers

Duitsland / Oostenrijk / Zwitserland	Noord-Amerika
--------------------------------------	---------------

Torqeedo GmbH - Service Center - Friedrichshafener Straße 4a 82205 Gilching Germany	Torqeedo Inc. 171 Erick Street, Unit A-1 Crystal Lake, IL 60014 USA
---	--

service@torqeedo.com T +49 - 8153 - 92 15 - 126 F +49 - 8153 - 92 15 - 329	service_usa@torqeedo.com T +1 - 815 - 444 88 06 F +1 - 847 - 444 88 07
--	--

Alle andere landen

Contactadressen van internationale servicepunten staan op www.torqeedo.com onder de rubriek „Service” vermeld.